



# SPOA10NB, SPOA10, SP010

(200-700 Series Lifts & Shockwave™ Models)

# SPOA7, SPOA9, SP09

(500 Series Lifts)

SPOA7	Capacity 7,000 lbs. (3,175 kg.)
SPOA9, SP09	Capacity 9,000 lbs. (4,082 kg.)
SPOA10NB, SPOA10, SP010	Capacity 10,000 lbs. (4,536 kg.)

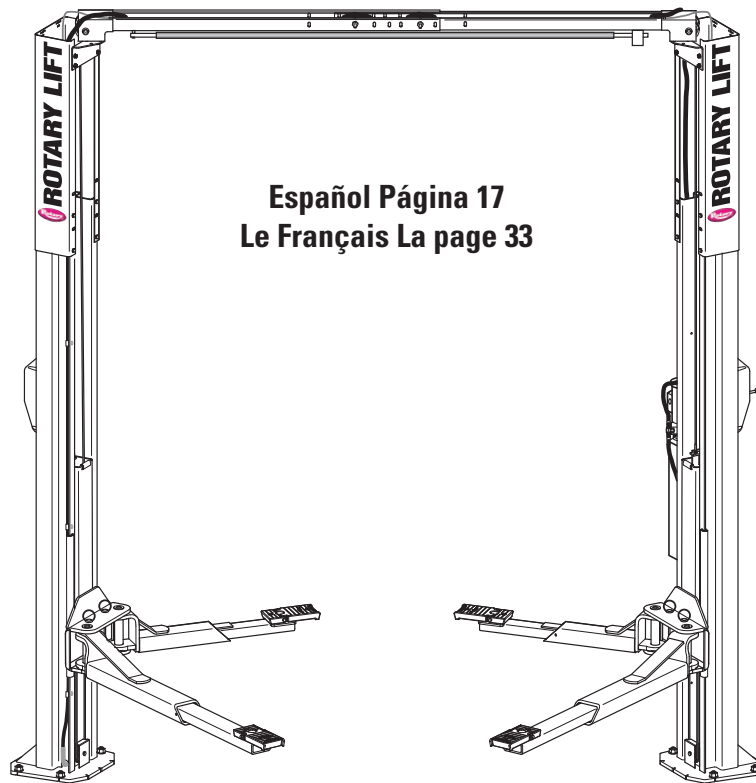

## Table Of Contents

Safety Instructions .....	2
Owner/Employer Responsibilities / Operating Conditions .....	3
Operating Instructions .....	4
Maintenance Instructions .....	8
Trouble Shooting .....	9
Lift Lockout/Tagout Procedure .....	11
Approved Accessories.....	12

**Installer: Please return this booklet to literature package and give to lift owner/operator.**

# SAFETY INSTRUCTIONS

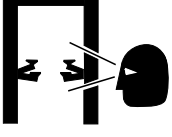

<b>SAFETY INSTRUCTIONS</b>	<b>SAFETY INSTRUCTIONS</b>	<b>CAUTION</b>
		
Proper maintenance and inspection is necessary for safe operation. ©	Do not operate a damaged lift. ©	Lift to be used by trained operator only. ©

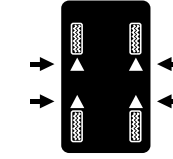
<b>CAUTION</b>	<b>SAFETY INSTRUCTIONS</b>
	
Authorized personnel only in lift area. ©	Read operating and safety manuals before using lift. ©

<b>WARNING</b>	<b>CAUTION</b>
	
Position vehicle with center of gravity midway between adapters. ©	Use vehicle manufacturer's lift points. ©

<b>WARNING</b>

Do not override self-closing lift controls. ©

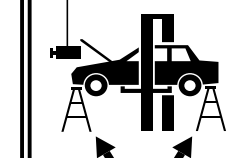
<b>WARNING</b>	<b>WARNING</b>	<b>CAUTION</b>
		
Position vehicle with center of gravity midway between adapters. ©	Remain clear of lift when raising or lowering vehicle. ©	Always use safety stands when removing or installing heavy components. ©

<b>WARNING</b>	<b>WARNING</b>	<b>CAUTION</b>
		
Avoid excessive rocking of vehicle while on lift. ©	Clear area if vehicle is in danger of falling. ©	Auxiliary adapters may reduce load capacity. ©

- Daily inspect your lift. Never operate if it malfunctions or if it has broken or damaged parts. Use only qualified lift service personnel and genuine Rotary parts to make repairs.
- Thoroughly train all employees in use and care of lift, using manufacturer's instructions and "Lifting It Right" and "Safety Tips" supplied with the lift.
- Never allow unauthorized or untrained persons to position vehicle or operate lift.
- Prohibit unauthorized persons from being in shop area while lift is in use.
- Do Not permit anyone on lift or inside vehicle when it is either being raised or lowered.
- Always keep area around lift free of tools, debris, grease and oil.
- Never overload lift. Capacity of lift is shown on nameplate affixed to the lift.
- Do Not stand in front of the vehicle while it is being positioned in lift bay.
- Do Not hit or run over lift arms or adapters. This could damage lift or vehicle. Before driving vehicle into lift bay, position arms and adapters to provide unobstructed entrance onto lift.
- Load vehicle on lift carefully. Position lift adapters to contact at the vehicle manufacturer's recommended lift points. Raise lift until adapters contact vehicle. Check adapters for secure contact with vehicle. Raise lift to desired working height.

**CAUTION** DO NOT go under vehicle if locking latches are not engaged.

- Do Not block open or override self-closing lift controls; they are designed to return to the "Off" or Neutral position when released.
- Do Not remove or disable arm restraints.
- Remain clear of lift when raising or lowering vehicle.
- Always use safety stands when removing or installing heavy components.
- Avoid excessive rocking of vehicle while on lift.
- Clear area if vehicle is in danger of falling.
- Remove tool trays, stands, etc. before lowering lift.
- Release locking latches before attempting to lower lift.
- Position lift arms and adapters to provide an unobstructed exit before removing vehicle from lift area.

The Owner/Employer:



- Shall ensure that lift operators are qualified and that they are trained in the safe use and operation of the lift using the manufacturer’s operating instructions; ALI/SM01-1, ALI Lifting it Right safety manual; ALI/ST-90 ALI Safety Tips card; ANSI/ALI ALOIM-2008, American National Standard for Automotive Lifts-Safety Requirements for Operation, Inspection and Maintenance; ALI/WL Series, ALI Uniform Warning Label Decals/Placards; and in the case of frame engaging lifts, ALI/LP-GUIDE, Vehicle Lifting Points/Quick Reference Guide for Frame Engaging Lifts.
- Shall establish procedures to periodically inspect the lift in accordance with the lift manufacturer’s instructions or ANSI/ALI ALOIM-2008, American National Standard for Automotive Lifts-Safety Requirements for Operation, Inspection and Maintenance; and The Employer Shall ensure that lift inspectors are qualified and that they are adequately trained in the inspection of the lift.
- Shall establish procedures to periodically maintain the lift in accordance with the lift manufacturer’s instructions or ANSI/ALI ALOIM-2008, American National Standard for Automotive Lifts-Safety Requirements for Operation, Inspection and Maintenance; and The Employer Shall ensure that lift maintenance personnel are qualified and that they are adequately trained in the maintenance of the lift.
- Shall maintain the periodic inspection and maintenance records recommended by the manufacturer or ANSI/ALI ALOIM-2008, American National Standard for Automotive Lifts-Safety Requirements for Operation, Inspection and Maintenance.
- Shall display the lift manufacturer’s operating instructions; ALI/SM 93-1, ALI Lifting it Right safety manual; ALI/ST-90 ALI Safety Tips card; ANSI/ALI ALOIM-2008, American National Standard for Automotive Lifts-Safety Requirements for Operation, Inspection and Maintenance; and in the case of frame engaging lifts, ALI/LP-GUIDE, Vehicle Lifting Points/Quick Reference Guide for Frame Engaging Lifts; in a conspicuous location in the lift area convenient to the operator.
- Shall provide necessary lockout/tagout means for energy sources per ANSI Z244.1-1982 (R1993), Safety Requirements for the Lockout/Tagout of Energy Sources, before beginning any lift repairs.
- Shall not modify the lift in any manner without the prior written consent of the manufacturer.

**OPERATING CONDITIONS**

Lift is not intended for outdoor use and has an operating ambient temperature range of 41°-104°F (5°-40°C).

# OPERATING INSTRUCTIONS

## ⚠️ WARNING

To avoid personal injury and/or property damage, permit only trained personnel to operate lift. After reviewing these instructions, get familiar with lift controls by running the lift through a few cycles before loading vehicle on lift.

## 📌 IMPORTANT

Always lift the vehicle using all four adapters. NEVER raise just one end, one corner, or one side of vehicle.

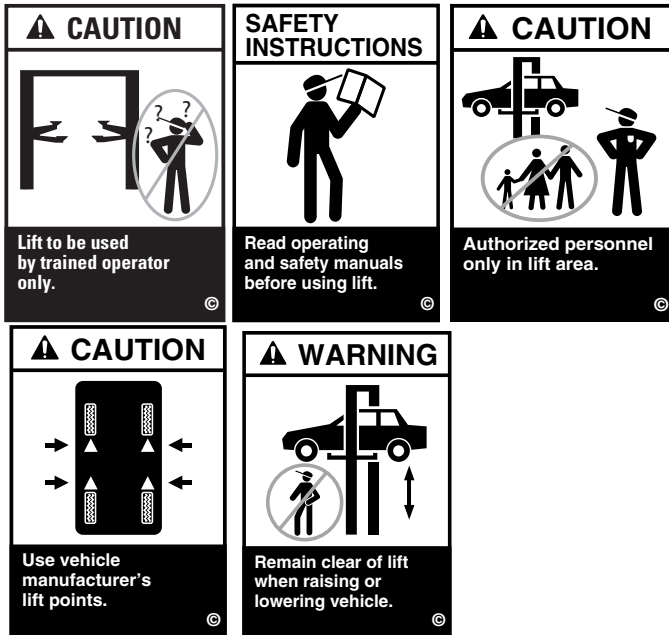

Observe and heed Safety, CAUTION and Warning labels on the lift.

1. Before Loading: Lift must be fully lowered and service bay clear of all personnel before the vehicle is brought on lift. Swing arms out to full drive-thru position.
2. Spot vehicle over lift with left front wheel in proper spotting position, Fig. 1.
3. Loading: Swing arms under vehicle and position adapters at vehicle manufacturer's recommended lift points, Fig. 2. Use intermediate, high step, or optional adapters for under body clearance when required.

Note: Allow (2) seconds between motor starts. Failure to comply may cause motor burnout.

## 📌 IMPORTANT

DO NOT rest adapter against edge of arm.



## 4. To Raise Lift:

- A. For all lifts. Push Raise switch on power unit, Fig. 3.
- B. Stop before making contact with vehicle. Check arm restraint pins for engagement. If required, slightly move arm to allow restraint gear and pawl to mesh. DO NOT hammer pin down as this will damage the restraint gear teeth.
- C. Raise vehicle until tires clear the floor.
- D. Stop and check adapters for secure contact at vehicle manufacturer's recommended lift points.
- E. Continue to raise to desired height only if vehicle is secure on lift.
- F. Do Not go under vehicle if all four adapters are not in secure contact at vehicle manufacturer's recommended lift points.
- G. Repeat complete spotting, loading and raising procedures if required.
- H. Lower lift onto locking latches.

\*Maximum operation pressure is:  
 2103 psi (14500 kPa) for SPOA7  
 2755 psi (18995 kPa) for SPO9, SPOA9  
 2755 psi (18995 kPa) for SPO10, SPOA10, SPOA10NB

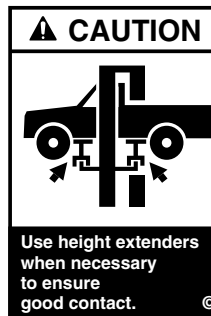
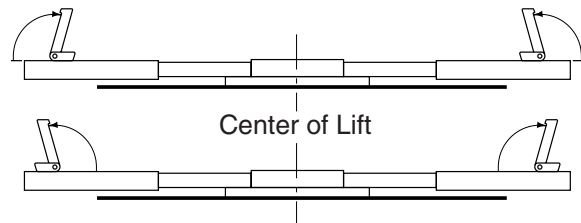

## Typical Wheel Spotting Postions

### Front Wheel Drive Vehicles

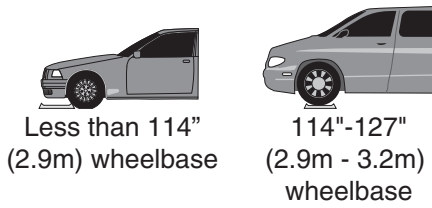

### Rear Wheel and 4 Wheel Drive Vehicles

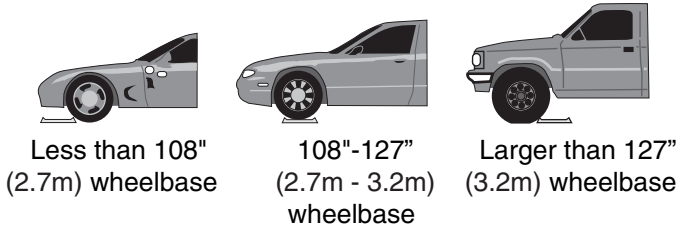
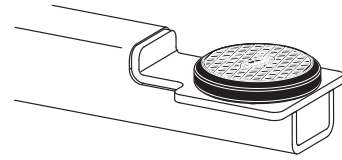

Fig. 1

### WARNING

Most specialty or modified vehicles cannot be raised on a frame engaging lift. Contact vehicle manufacturer for raising or jacking details.

## Rubber Adapter Usage



This style adapter only for use on Unibody Vehicles.

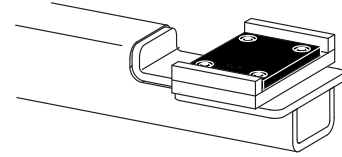

This style adapter must be used when lifting Pickup Truck Frame, Stub Frame and Perimeter Frame Vehicles.

### IMPORTANT

Adapter extensions are furnished in 3-1/2" (89mm) & 5" (127mm) increments. The stack-up height should not exceed 10-1/2" (267mm). Use adapter extension combination to keep vehicle as level as possible while it is being supported by the lift.

## Typical Lifting Points

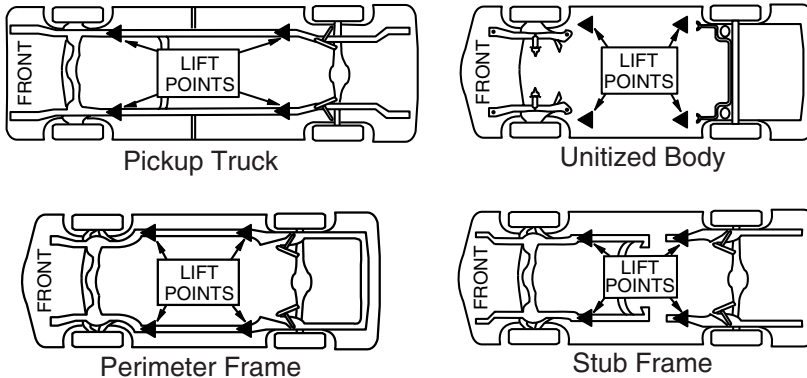

Fig. 2

NOTE: Some vehicles may have the manufacturer's Service Garage Lift Point locations identified by triangle shape marks on it's undercarriage (reference ANSI/SAE J2184-1992). Also, there may be a label located on the right front door lock face showing specific vehicle lift points. If the specific vehicle lift points are not identified, refer to the "Typical Lift Points" illustrated herein. ALWAYS follow the operating instructions supplied with the lift.

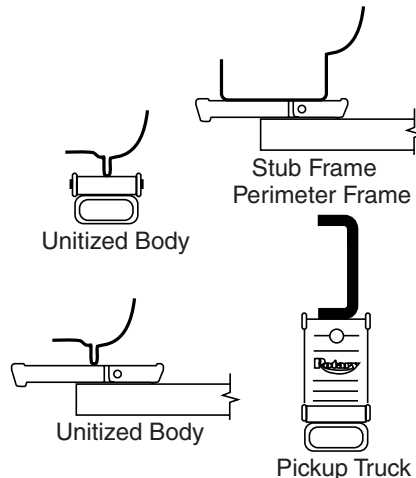
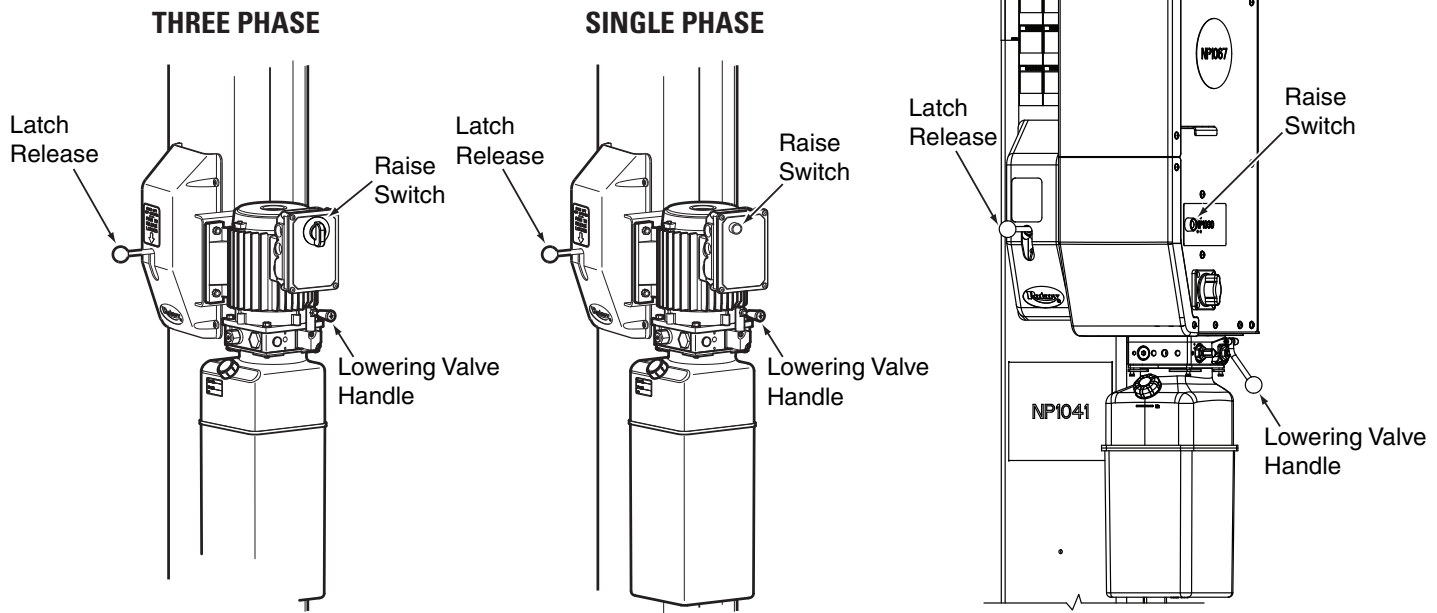

Fig. 3





DO NOT go under vehicle if locking latches are not engaged.



Before attempting to lift pickup trucks or other truck frame vehicles, be sure that:

- A. Vehicle frame is strong enough to support its weight and has not been weakened by modification or corrosion.
- B. Vehicle individual axle weight does not exceed one-half lift capacity.
- C. Adapters are in secure contact with frame at vehicle manufacturers recommended lift points.
- D. Vehicle is stable on lift and neither front nor "tail" heavy.
- E. The overhead switch bar will contact the highest point on the vehicle.
- F. Rotate front and rear adapter to oppose each other when using the high step adapter and/or any auxiliary height extending adapter.

5. While Using Lift:

- A. Avoid excessive rocking of vehicle while on lift.
- B. Always use safety stands as needed or when removing or installing heavy components.

6. To Lower Lift:

- A. Remove all tools or other objects from lift area.
- B. Raise lift off locking latches.
- C. Pull latch release handle fully and hold.
- D. Push lowering valve handle to lower, Fig. 3.

Note: Both latch release and lowering valve handles are deadman-type design. Each must be held down to lower lift. Do not override self-closing lift controls.

- 7. Remain clear of lift when lowering vehicle. Observe pinch point warning decals.
- 8. Remove adapters from under vehicle and swing arms to full drive-thru position before moving vehicle.
- 9. If lift is not operating properly, Do Not use until adjustment or repairs are made by qualified lift service personnel.

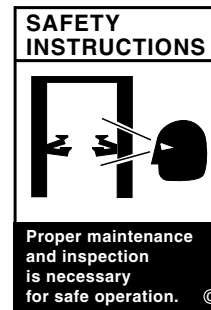
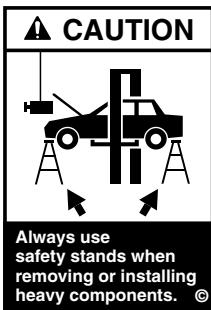
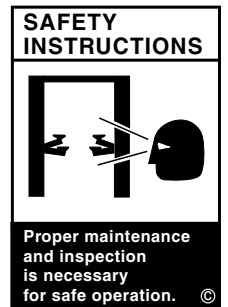

# MAINTENANCE INSTRUCTIONS

If you are not completely familiar with automotive lift maintenance procedures; STOP: Contact factory for instructions. To avoid personal injury, permit only qualified personnel to perform maintenance on this equipment.

- Always keep bolts tight. Check periodically.
- Always keep lift components clean.
- Always if oil leakage is observed, call local service representative.
- Always if electrical problems develop, call local service representative.
- Daily: Check cables and sheaves for wear. Observe for frayed cable strands. Wipe cables with a rag to detect hard to see small broken cable strands. Replace cables showing any broken strands. Replace worn parts as required with genuine Rotary parts.

- Daily: Inspect adapters for damage or excessive wear. Replace as required with genuine Rotary parts.
- Monthly: Check equalizer cable tension. Adjust per lift installation instructions. If there are no more threads available for adjustment, replace the cable. Do not use washers to stand off the nut to use previously used threads.
- Monthly: Lubricate arm pins with lubricating oil unless lubricating with grease or anti-seize on a semi-annual basis.
- Monthly: Lubricate locking latch shafts. Push latch handle several times for oil to penetrate pivot points.
- Every 3 Months: Check anchor bolts for tightness. Anchors should be torqued to 65 ft/lbs (88 Nm).
- Semi-Annually: Check fluid level of lift power unit and refill if required per lift installation instructions.
- Replace all caution, warning or safety related decals on the lift if unable to read or missing. Reorder labels from Rotary Lift.

 <b>WARNING</b> Clear area if vehicle is in danger of falling.	 <b>WARNING</b> Position vehicle with center of gravity midway between adapters.
 <b>WARNING</b> Remain clear of lift when raising or lowering vehicle.	 <b>WARNING</b> Avoid excessive rocking of vehicle while on lift.
 <b>WARNING</b> Do not override self-closing lift controls.	 <b>WARNING</b> Keep feet clear of lift while lowering.

The messages and pictographs shown are generic in nature and are meant to generally represent hazards common to all automotive lifts regardless of specific style.

Funding for the development and validation of these labels was provided by the Automotive Lift Institute, PO Box 33116 Indialantic, FL. 32903-3116.

They are protected by copyright. Set of labels may be obtained from ALI or its member companies.

© 1992 by ALI, Inc. ALIWL101w

 <b>CAUTION</b> Lift to be used by trained operator only.	 <b>CAUTION</b> Authorized personnel only in lift area.
 <b>CAUTION</b> Use vehicle manufacturer's lift points.	 <b>CAUTION</b> Always use safety stands when removing or installing heavy components.
 <b>CAUTION</b> Use height extenders when necessary to ensure good contact.	 <b>CAUTION</b> Auxiliary adapters may reduce load capacity.

The messages and pictographs shown are generic in nature and are meant to generally represent hazards common to all automotive lifts regardless of specific style.

Funding for the development and validation of these labels was provided by the Automotive Lift Institute, PO Box 33116 Indialantic, FL. 32903-3116.

They are protected by copyright. Set of labels may be obtained from ALI or its member companies.

© 1992 by ALI, Inc. ALIWL101c

**INSPECTION and MAINTENANCE**  
See ANSI/ALI ALOIM booklet for periodic inspection checklist and maintenance log sheet.

 <b>SAFETY INSTRUCTIONS</b> Read operating and safety manuals before using lift.	 <b>SAFETY INSTRUCTIONS</b> Proper maintenance and inspection is necessary for safe operation.
 <b>SAFETY INSTRUCTIONS</b> Do not operate a damaged lift.	The messages and pictographs shown are generic in nature and are meant to generally represent hazards common to all automotive lifts regardless of specific style.  Funding for the development and validation of these labels was provided by the Automotive Lift Institute, PO Box 33116 Indialantic, FL. 32903-3116.  They are protected by copyright. Set of labels may be obtained from ALI or its member companies.

© 1992 by ALI, Inc.

ALIWL101s



## TROUBLE SHOOTING

Trouble	Cause	Remedy
Motor does not run.	<ol style="list-style-type: none"> <li>1. Blown fuse or circuit breaker.</li> <li>2. Incorrect voltage to motor.</li> <li>3. Bad wiring connections.</li> <li>4. Motor up switch burned out.</li> <li>5. Overhead limit switch burned out.</li> <li>6. Motor windings burned out.</li> </ol>	<ol style="list-style-type: none"> <li>1. Replace blown fuse or reset circuit breaker.</li> <li>2. Supply correct voltage to motor.</li> <li>3. Repair and insulate all connections.</li> <li>4. Replace switch.</li> <li>5. Replace switch.</li> <li>6. Replace motor.</li> </ol>
Motor runs but will not raise lift.	<ol style="list-style-type: none"> <li>1. Open lowering valve.</li> <li>2. Pump sucking air.</li> <li>3. Suction stub off pump.</li> <li>4. Low oil level.</li> </ol>	<ol style="list-style-type: none"> <li>1. Repair or replace lowering valve.</li> <li>2. Tighten all suction line fittings.</li> <li>3. Replace suction stub.</li> <li>4. Fill tank to proper level with ISOVG32 Hydraulic Oil or Dexron III ATF.</li> </ol>
Motor runs—raises unloaded lift but will not raise vehicle.	<ol style="list-style-type: none"> <li>1. Motor running on low voltage.</li> <li>2. Debris in lowering valve.</li> <li>3. Improper relief valve adjustment.</li> <li>4. Overloading lift.</li> </ol>	<ol style="list-style-type: none"> <li>1. Supply correct voltage to motor.</li> <li>2. Clean lowering valve.</li> <li>3. Replace relief valve cartridge.</li> <li>4. Check vehicle weight and/or balance vehicle weight on lift.</li> </ol>
Lift slowly settles down.	<ol style="list-style-type: none"> <li>1. Debris in check valve seat.</li> <li>2. Debris in lowering valve seat.</li> <li>3. External oil leaks.</li> </ol>	<ol style="list-style-type: none"> <li>1. Clean check valve.</li> <li>2. Clean lowering valve.</li> <li>3. Repair external leaks.</li> </ol>
Slow lifting speed or oil blowing out filler breather cap.	<ol style="list-style-type: none"> <li>1. Air mixed with oil.</li> <li>2. Air mixed with oil suction.</li> <li>3. Oil return tube loose.</li> </ol>	<ol style="list-style-type: none"> <li>1. Change oil using ISOVG32 Hydraulic Oil or Dexron III ATF.</li> <li>2. Tighten all suction line fittings.</li> <li>3. Reinstall oil return tube.</li> </ol>
Lift going up unlevel.	<ol style="list-style-type: none"> <li>1. Equalizer cables out of adjustment.</li> <li>2. Lift installed on unlevel floor.</li> </ol>	<ol style="list-style-type: none"> <li>1. Adjust equalizer cables to correct tension.</li> <li>2. Shim lift to level columns (Not to exceed 1/2" (13mm)). If over 1/2" (13mm) break out floor and repour per lift installation instructions.</li> </ol>
Anchor will not stay tight.	<ol style="list-style-type: none"> <li>1. Holes drilled oversize.</li> <li>2. Concrete floor thickness or holding strength not sufficient.</li> </ol>	<ol style="list-style-type: none"> <li>1. Relocate lift using a new bit to drill holes. Reference installation instructions for minimum spacing requirements.</li> <li>2. Break out old concrete and repour new pads for lift per lift installation instructions.</li> </ol>
Locking latches do not engage.	<ol style="list-style-type: none"> <li>1. Latch shafts rusted. (Usually occurs on outside installations or in high humidity areas such as vehicle wash bays.)</li> <li>2. Latch spring broken.</li> <li>3. Latch cable needs adjustment.</li> </ol>	<ol style="list-style-type: none"> <li>1. Remove covers, oil latch mechanism. Actuate latch release handle several times to allow oil to coat shaft.</li> <li>2. Replace broken spring.</li> <li>3. Adjust clamp at cable end per lift installation instructions.</li> </ol>
Locking latches do not disengage.	<ol style="list-style-type: none"> <li>1. Latch cable is broken.</li> <li>2. Cable is off sheaves/upper guides.</li> <li>3. Latch cable is loose.</li> </ol>	<ol style="list-style-type: none"> <li>1. Replace cable.</li> <li>2. Check position of cable on sheaves/upper guides; adjust cable tension.</li> <li>3. Adjust cable tension.</li> </ol>
Lift stops short of full rise or chatters.	<ol style="list-style-type: none"> <li>1. Low oil level.</li> <li>2. Air in hydraulic lines/cylinder.</li> </ol>	<ol style="list-style-type: none"> <li>1. Fill tank to proper level with ISOVG32 Hydraulic Oil or Dexron III ATF.</li> <li>2. Bleed lift per installation instructions.</li> </ol>
Lift will not raise off of latches.	<ol style="list-style-type: none"> <li>1. Motor, pump, or cylinder failure.</li> </ol>	<ol style="list-style-type: none"> <li>1. Contact lift manufacturer's Customer Service.</li> </ol>

## TROUBLE SHOOTING: SHOCKWAVE

Trouble	Cause	Remedy
Lift stops short of full rise or slow raise speed.	<ol style="list-style-type: none"> <li>1. Low oil level.</li> <li>2. Air in hydraulic lines/cylinders</li> <li>3. Batteries not being charged (charger lights off)</li> <li>4. Batteries worn out</li> <li>5. Charger failure</li> </ol>	<ol style="list-style-type: none"> <li>1. Fill tank to MIN__ mark with ISO AW 32 hydraulic oil or Dextron III ATF.</li> <li>2. 2-Post: Start unit, raise lift about 2ft (61cm). Open cylinder bleeders 2 turns. Close bleeders when fluid streams. Lower lift and fill tank.</li> <li>3. Ensure that 110 volt power source is reaching control.</li> <li>4. Replace batteries.</li> <li>5. Replace fuse Replace charger</li> </ol>
Motor doesn't run.	<ol style="list-style-type: none"> <li>1. Disconnect switched "OFF"</li> <li>2. Check overhead switch burned out.</li> <li>3. 350 Amp fuse blown</li> <li>4. 2 Amp fuse blown</li> <li>5. Loose wire</li> <li>6. Batteries not being charged</li> <li>7. Batteries worn out</li> <li>8. Charger failure</li> </ol>	<ol style="list-style-type: none"> <li>1. Turn disconnect to "ON" position.</li> <li>2. Replace switch.</li> <li>3. Replace fuse.</li> <li>4. Replace fuse.</li> <li>5. Make sure wired properly.</li> <li>6. Ensure 110 volt power source is reaching control (all plugs attached).</li> <li>7. Replace batteries.</li> <li>8. Replace fuse Replace Charger</li> </ol>
Lift won't lower	<ol style="list-style-type: none"> <li>1. Velocity fuse tripped</li> </ol>	<ol style="list-style-type: none"> <li>1. Raise lift to disengage velocity fuse and then press lower handle slowly.</li> </ol>

## **Purpose**

This procedure establishes the minimum requirements for the lockout of energy that could cause injury to personnel by the operation of lifts in need of repair or being serviced. All employees shall comply with this procedure.

## **Responsibility**

The responsibility for assuring that this procedure is followed is binding upon all employees and service personnel from outside service companies (i.e., Authorized Rotary Installers, contactors, etc.). All employees shall be instructed in the safety significance of the lockout procedure by the facility owner/manager. Each new or transferred employee along with visiting outside service personnel shall be instructed by the owner/manager (or assigned designee) in the purpose and use of the lockout procedure.

## **Preparation**

Employees authorized to perform lockout shall ensure that the appropriate energy isolating device (i.e., circuit breaker, fuse, disconnect, etc.) is identified for the lift being locked out. Other such devices for other equipment may be located in close proximity of the appropriate energy isolating device. If the identity of the device is in question, see the shop supervisor for resolution. Assure that proper authorization is received prior to performing the lockout procedure.

## **Sequence of Lockout Procedure**

- 1) Notify all affected employees that a lockout is being performed and the reason for it.
- 2) Unload the subject lift. Shut it down and assure the disconnect switch is "OFF" if one is provided on the lift.
- 3) The authorized lockout person operates the main energy isolation device removing power to the subject lift.
  - If this is a lockable device, the authorized lockout person places the assigned padlock on the device to prevent its unintentional reactivation. An appropriate tag is applied stating the person's name, at least 3"x 6" (76 x 152mm) in size, an easily noticeable color, and states not to operate device or remove tag.
  - If this device is a non-lockable circuit breaker or fuse, replace with a "dummy" device and tag it appropriately as mentioned above.
- 4) Attempt to operate lift to assure the lockout is working. Be sure to return any switches to the "OFF" position.
- 5) The equipment is now locked out and ready for the required maintenance or service.

## **Restoring Equipment to Service**

- 1) Assure the work on the lift is complete and the area is clear of tools, vehicles, and personnel.
- 2) At this point, the authorized person can remove the lock (or dummy circuit breaker or fuse) & tag and activate the energy isolating device so that the lift may again be placed into operation.

## **Rules for Using Lockout Procedure**

Use the Lockout Procedure whenever the lift is being repaired or serviced, waiting for repair when current operation could cause possible injury to personnel, or for any other situation when unintentional operation could injure personnel. No attempt shall be made to operate the lift when the energy isolating device is locked out.

APPROVED ACCESSORIES		
Item	Capacity	Part Number
Truck Adapter (For Flip-Up Adapter)	2500 lbs. (1134 kg.)	FJ6115
Truck Adapter (For Flip-Up Adapter)	2500 lbs. (1134 kg.)	FJ6133
Mini-Van Adapter (For Flip-Up Adapter)	1750 lbs. (794 kg.)	FJ6137
Polymer Pad Adapter (For Flip-Up Adapter)	2500 lbs. (1134 kg.)	FJ6138
High Step Polymer Pad Adapter	2500 lbs. (1134 kg.)	FJ6139
1" (25 mm) Pad Adapter	2500 lbs. (1134 kg.)	FJ6190
Rubber Adapter for: SPOA7/7LC/9, SPO9	2250 lbs. (1134 kg.)	FJ6159
Rubber Adapter for: SPOA10, SPO10	2500 lbs. (1134 kg.)	FJ6182
Adapter for: SPOA10, SPO10	2500 lbs. (1134 kg.)	FJ6191
3-1/2" (89 mm) Adapter Extension	2500 lbs. (1134 kg.)	FJ7880
5" (127 mm) Adapter Extension	2500 lbs. (1134 kg.)	FJ7880
Air/Electric Utility Box		FA5911
Air/Electric Utility Box Without FRL		FA5910
Filter/Regulator/Lubricator (FRL)		FA5166

## NOTES

## NOTES

## NOTES

# Certificate of Compliance

Rotary Lift is authorized to apply ETL & cETL Listing Marks/Labels to this AC Motor. Authorization: ETL Report No. J98007541-003, FAM. This ETL test certifies that this AC Motor complies with Underwriters Laboratories, Inc. standard ANSI/UL 201 & CSA standard C22.2 No. 68.



SV0021 B Rev. 5/2/14

Trained Operators and Regular Maintenance Ensures  
Satisfactory Performance of Your Rotary Lift.

Replacement Parts: See installers package for parts breakdown sheet. Order Genuine Rotary replacement parts from your nearest Authorized Parts Distributor.

Maintenance Assistance: Contact your local Rotary distributor.

Should further assistance be required, contact Rotary Lift, at one of the phone numbers listed below.

#### Rotary World Headquarters

2700 Lanier Drive  
Madison, IN 47250, USA  
[www.rotarylif.com](http://www.rotarylif.com)

#### North America Contact Information

Tech. Support: p 800.445.5438  
f 800.578.5438  
e [userlink@rotarylif.com](mailto:userlink@rotarylif.com)  
Sales: p 800.640.5438  
f 800.578.5438  
e [userlink@rotarylif.com](mailto:userlink@rotarylif.com)

#### World Wide Contact Information

World Headquarters/USA: 1.812.273.1622  
Canada: 1.905.812.9920  
European Headquarters/Germany: +49.771.9233.0  
United Kingdom: +44.178.747.7711  
Australasia: +60.3.7660.0285  
Latin America / Caribbean: +54.3488.431.608  
Middle East / Northern Africa: +49.771.9233.0







**SPOA10NB, SPOA10, SPO10**  
 (Elevadores de la Serie 200-700 y Modelos Shockwave™)

**SPOA7, SPOA9, SPO9**  
 (Elevadores de la serie 500)

SPOA7 Capacidad de 7,000 lbs. (3.175 kg.)

SPOA9/SPO9 Capacidad de 9,000 lbs. (4.082 kg.)

SPOA10NB, SPOA10, SPO10 Capacidad de 10.000 lbs. (4.536 kg.)

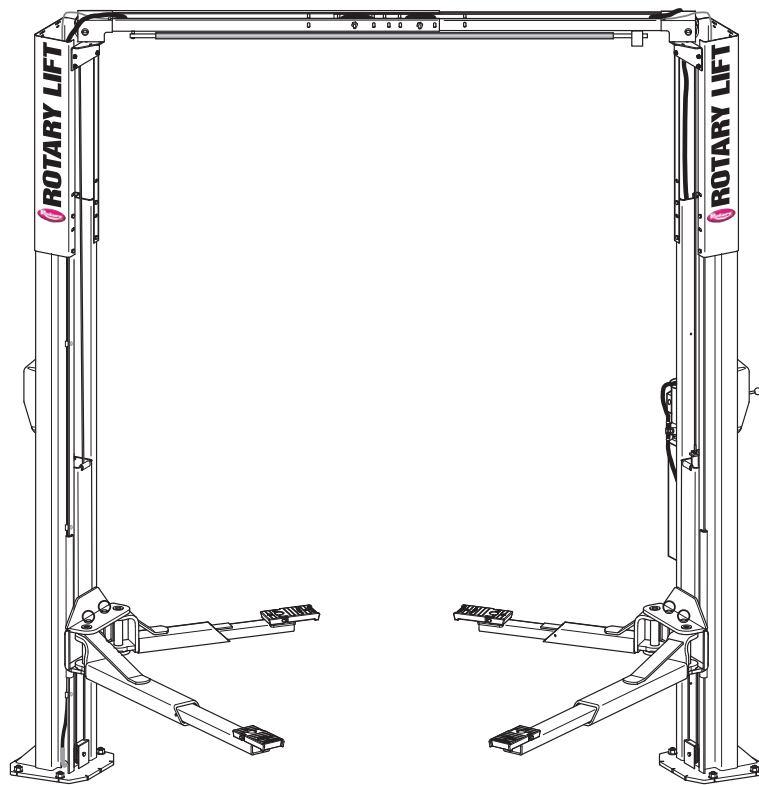

**Índice**

Instrucciones de Seguridad..... 2  
 Responsabilidades del Propietario/Empleador / Condiciones de operación ..... 3  
 Instrucciones de Operación ..... 4  
 Instrucciones de Mantenimiento ..... 8  
 Resolución de Problemas ..... 9  
 Procedimiento de bloqueo/etiquetado del elevador ..... 11  
 Accesorios Aprobados ..... 12

**Instalador: Por favor regrese este manual al paquete de contenidos y d selo al propietario/operador del elevador.**

# INSTRUCCIONES DE SEGURIDAD

## INSTRUCCIONES DE SEGURIDAD

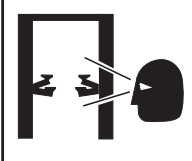

Se requiere un mantenimiento e inspección adecuada para una operación segura.

## INSTRUCCIONES DE SEGURIDAD

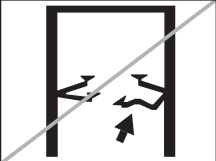

No opere un elevador dañado.

## PRECAUCIÓN

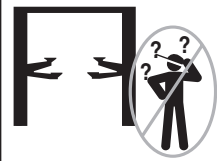

Elevador a ser utilizado **SÓLO** por operador capacitado.

## PRECAUCIÓN



Sólo personal autorizado En el área del elevador.

## INSTRUCCIONES DE SEGURIDAD



Lea los manuales de operación y seguridad antes de utilizar el elevador.

## ADVERTENCIA



Posicione el vehículo con el centro de gravedad a la mitad entre los adaptadores.

## PRECAUCIÓN

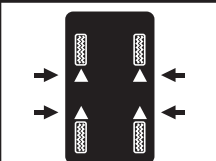

Utilice los puntos de elevación del fabricante del vehículo.

## ADVERTENCIA



No anule los controles de auto-apagado del elevador.

## ADVERTENCIA



Posicione el vehículo con el centro de gravedad a la mitad entre los adaptadores.

## ADVERTENCIA



Manténgase alejado del elevador al ascender o descender el vehículo.

## PRECAUCIÓN

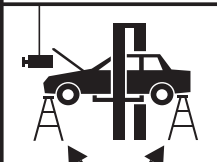

Siempre utilice posiciones de seguridad al quitar o instalar componentes pesados.

## ADVERTENCIA



Evite el balanceo excesivo del vehículo mientras esté sobre el elevador.

## ADVERTENCIA



Desaloje el área si el vehículo está en riesgo de caerse.

## PRECAUCIÓN

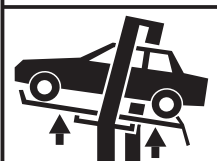

Los adaptadores auxiliares podrían reducir la capacidad de carga.

- Diariamente inspeccione su elevador. Nunca lo opere si hay un malfuncionamiento o si está descompuesto o hay partes dañadas. Utilice sólo personal de servicio para elevadores calificado y refacciones originales Rotary para hacer las reparaciones.
- Capacite completamente a todos los empleados en el uso y cuidado del elevador, utilizando las instrucciones del fabricante y "Levantándolo Correctamente" y "Consejos de Seguridad" proporcionados con el elevador.
- Nunca permita a personas no autorizadas o no capacitadas posicionar vehículos u operar el elevador.
- Prohíba a personas no autorizadas estar en el área de trabajo mientras el elevador está en uso.
- No permita que nadie esté encima del elevador ni dentro del vehículo cuando esté ascendiendo o descendiendo.
- Siempre mantenga el área alrededor del elevador libre de herramientas, escombros, grasa y aceite.
- Nunca sobrecargue el elevador. La capacidad del elevador es mostrada en la placa con el nombre fijada al elevador.
- No se pare enfrente del vehículo mientras se está posicionando en el área de elevación.
- No golpee o camine sobre los brazos del elevador o adaptadores. Esto podría dañar al elevador o al vehículo. Antes de subir el vehículo al área de elevación, posicione los brazos y adaptadores para proporcionar entrada sin obstrucciones al elevador.
- Cargue el vehículo sobre el elevador cuidadosamente. Posicione los adaptadores del elevador para contactar con los puntos de elevación recomendados por el fabricante del vehículo. Levante el elevador hasta que los adaptadores contacten con el vehículo. Revise los adaptadores para asegurar el contacto con el vehículo. Levante el elevador a la altura de trabajo deseada.

## PRECAUCIÓN

NO pase por debajo del vehículo si los seguros de cierre no están asegurados.

- No bloquee o anule los controles de auto-cierre del elevador; están diseñados para regresar a la posición de "Apagado" o Neutral cuando se liberen.
- No quite o desarme los restrictores de los brazos.
- Manténgase alejado del elevador al ascender o descender el vehículo.
- Siempre utilice posiciones de seguridad al quitar o instalar componentes pesados.
- Evite el balanceo excesivo del vehículo mientras esté sobre el elevador.
- Desaloje el área si el vehículo está en riesgo de caerse.
- Quite bandejas de herramientas, banquillos, etc. antes de bajar el elevador.
- Libere los seguros de cierre antes de intentar bajar el elevador.
- Posicione los brazos del elevador y adaptadores para proporcionar una salida sin obstrucciones antes de quitar el vehículo del área de elevación.

El Propietario/Empleador:

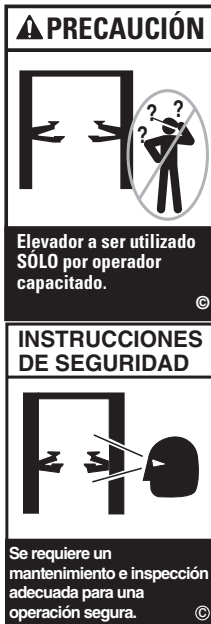

- Debe asegurarse que los operadores del elevador estén calificados y que sean capacitados en el uso seguro y operación del elevador utilizando las instrucciones de operación del fabricante; ALI/SM01-1, ALI Levantándolo Correctamente manual de seguridad; ALI/ST-90 ALI tarjeta de Consejos de Seguridad; ANSI/ALI ALOIM-2008, Estándar Nacional Americano para Elevadores Automotrices-Requisitos de Seguridad para Operación, Inspección y Mantenimiento; Series ALI/WL, ALI Calcomanías/Placas Adheribles Uniformes de Advertencia; y en el caso de elevadores sujetos con marco, ALI/LP-GUÍA, Puntos de Elevación del Vehículo/Guía de Consulta Rápida para Elevadores Sujetados por Marco.
- Establecerá procedimientos para inspeccionar periódicamente el elevador de acuerdo con las instrucciones del fabricante del elevador o con ANSI/ALI ALOIM-2008, Normas Nacionales Americanas para los Requerimientos de Seguridad para la Operación, Inspección y Mantenimiento de Elevadores de Automóviles; y el Empleador garantizará que los inspectores de los elevadores estén calificados y que estén adecuadamente capacitados en la inspección del elevador.
- Establecerá procedimientos para darle mantenimiento periódicamente el elevador de acuerdo con las instrucciones del fabricante del elevador o con ANSI/ALI ALOIM-2008, Normas Nacionales Americanas para los Requerimientos de Seguridad para la Operación, Inspección y Mantenimiento de Elevadores de Automóviles; y el Empleador garantizará que el personal de mantenimiento de los elevadores esté calificado y que esté adecuadamente capacitado en el mantenimiento del elevador.
- Debe mantener la inspección periódica y registros de mantenimiento recomendados por el fabricante o ANSI/ALI ALOIM-2008, Estándar Nacional Americano para Elevadores Automotrices-Requisitos de Seguridad para Operación, Inspección y Mantenimiento.
- Debe tener a la vista las instrucciones de operación del fabricante del elevador; ALI/SM 93-1, ALI Levantándolo Correctamente manual de seguridad; ALI/ST-90 ALI tarjeta de Consejos de Seguridad; ANSI/ ALI ALOIM-2008, Estándar Nacional Americano para Elevadores Automotrices-Requisitos de Seguridad para Operación, Inspección y Mantenimiento; y en el caso de elevadores sujetos con marco, ALI/LP-GUÍA, Puntos de Elevación del Vehículo /Guía de Consulta Rápida para Elevadores Sujetados por Marco; en un lugar visible en el área del elevador conveniente para el operador.
- Debe proporcionar suficientes medios de bloqueo/etiquetado para las fuentes de energía para ANSI Z244.1-1982 (R1993), Requisitos de Seguridad para el Bloqueo/Etiquetado de Fuentes de Energía , antes de iniciar cualquier reparación del elevador.
- No debe modificar el elevador de ninguna manera sin el consentimiento previo por escrito del fabricante.

## CONDICIONES DE OPERACIÓN

El elevador no esta diseñado para uso exterior y tiene una temperatura ambiente de operación en un rango de 41°-104°F (5°-40°C).

# INSTRUCCIONES DE OPERACIÓN

**ADVERTENCIA** Para evitar lesiones personales y/o daños a la propiedad, permita solamente a personal capacitado que opere el elevador. Luego de revisar estas instrucciones, familiarícese con los controles del elevador haciéndolo funcionar por unos ciclos antes de subir ningún vehículo.

**IMPORTANTE** Levante siempre el vehículo utilizando los cuatro adaptadores. NUNCA levante sólo un extremo, una esquina, o un lado del vehículo.



Observe y tome en cuenta las etiquetas de SEGURIDAD, PRECAUCIÓN y ADVERTENCIA en el elevador.

1. Antes de cargar: Cuando el vehículo es colocado sobre el elevador, éste debe estar completamente abajo y nadie debe estar en el área de servicio. Deslice los brazos hacia afuera para llenar la posición de conducción.
2. Localice el vehículo sobre el elevador con la rueda frontal izquierda en la posición de ubicación adecuada de la base, Fig. 1.
3. Carga: Gire los brazos por debajo del vehículo y coloque los adaptadores en los puntos de elevación recomendados por el fabricante, Fig. 2. Use los adaptadores intermedios, de escalón alto o los opcionales para espacio debajo de la carrocería cuando sea necesario.

Nota: Deje transcurrir (2) segundos entre arranques del motor. No hacerlo puede provocar que se queme el motor.



**IMPORTANTE** NO apoye el adaptador contra el borde del brazo.

4. Para levantar el elevador:
  - A. Para todos los elevadores. Presione el interruptor LEVANTAR en la unidad de energía, Fig. 3.
  - B. Deténgase antes de hacer contacto con el vehículo. Verifique los pernos del brazo restrictor para asegurarlos. Si se requiere, mueva cuidadosamente para permitir que el engrane de restricción y el trinquete se unan. NO martille el perno ya que esto dañará los dientes del engrane de restricción.
  - C. Levante el vehículo hasta que los neumáticos se despeguen del piso.
  - D. Deténgase y verifique los adaptadores para asegurar el contacto con los puntos de elevación recomendados por el fabricante del vehículo.
  - E. Continúe levantando a la altura deseada sólo si el vehículo está seguro sobre el elevador.
  - F. No pase por debajo del vehículo si los cuatro adaptadores no están en contacto seguro con los puntos de elevación recomendados por el fabricante del vehículo.
  - G. Repita los procedimientos de localización completa, carga y elevación si se requiere.
  - H. Baje el elevador hasta los seguros de cierre.

\*La máxima presión de funcionamiento es:  
 2103 psi (14500 kPa) para SPOA7  
 2755 psi (18995 kPa) para SPO9, SPOA9  
 2755 psi (18995 kPa) para SPO10, SPOA10, SPOA10NB



## Uso del adaptador de goma

### Posiciones Típicas de Localización del Neumático

#### Vehículos de Dirección de Rueda Frontal

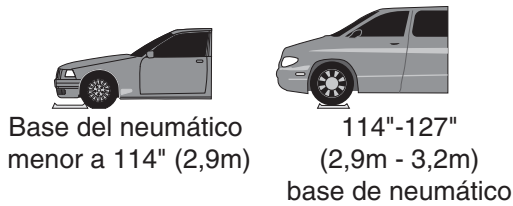

#### Vehículos de Dirección de Rueda Trasera y 4 Ruedas

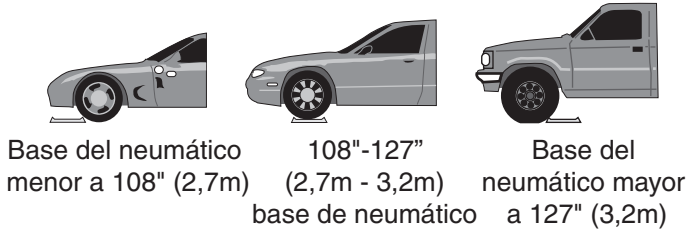
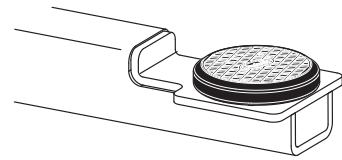
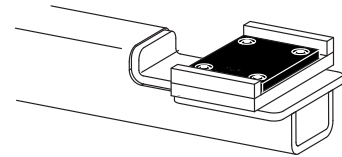

Fig. 1

**ADVERTENCIA** Los vehículos más especiales o modificados no pueden ser elevados en un elevador sujetado por marco. Contacte al fabricante del vehículo sobre detalles de elevación o soporte.



Este adaptador de estilo solo debe ser utilizado en vehículos de construcción unicorporal.



Este adaptador de estilo debe usarse al levantar carrocerías de camionetas, cabo del marco y vehículos con marco perimetral.

**IMPORTANTE** Las extensiones del adaptador se suministran en incrementos de 3-1/2" (89mm) y 5" (127mm). La altura de apilamiento no debe de exceder de 10-1/2" (267 mm). Utilice una combinación de extensión del adaptador para mantener el vehículo lo más nivelado posible mientras esté siendo soportado por el elevador.

### Puntos Típicos de Elevación

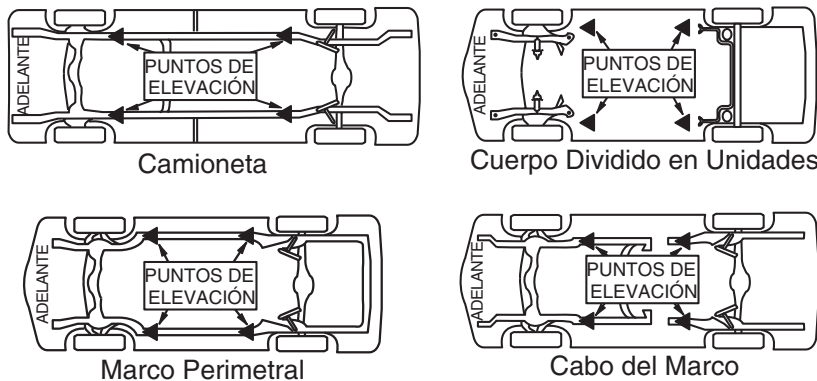

Fig. 2

NOTA: Algunos vehículos pueden tener las ubicaciones de los Puntos de Carga para Servicio en Taller identificados con marcas en forma de triángulo por debajo de la carrocería (consulte ANSI/SAE J2184-1992). También, podría haber una etiqueta ubicada en la puerta delantera derecha mostrando los puntos específicos de carga del vehículo. Si los puntos de elevación específicos no están identificados, consulte los "Puntos Típicos de Elevación" que aquí se ilustran. SIEMPRE siga las instrucciones de operación proporcionadas con el elevador.

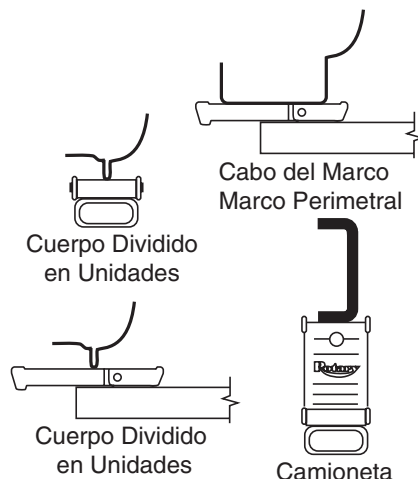
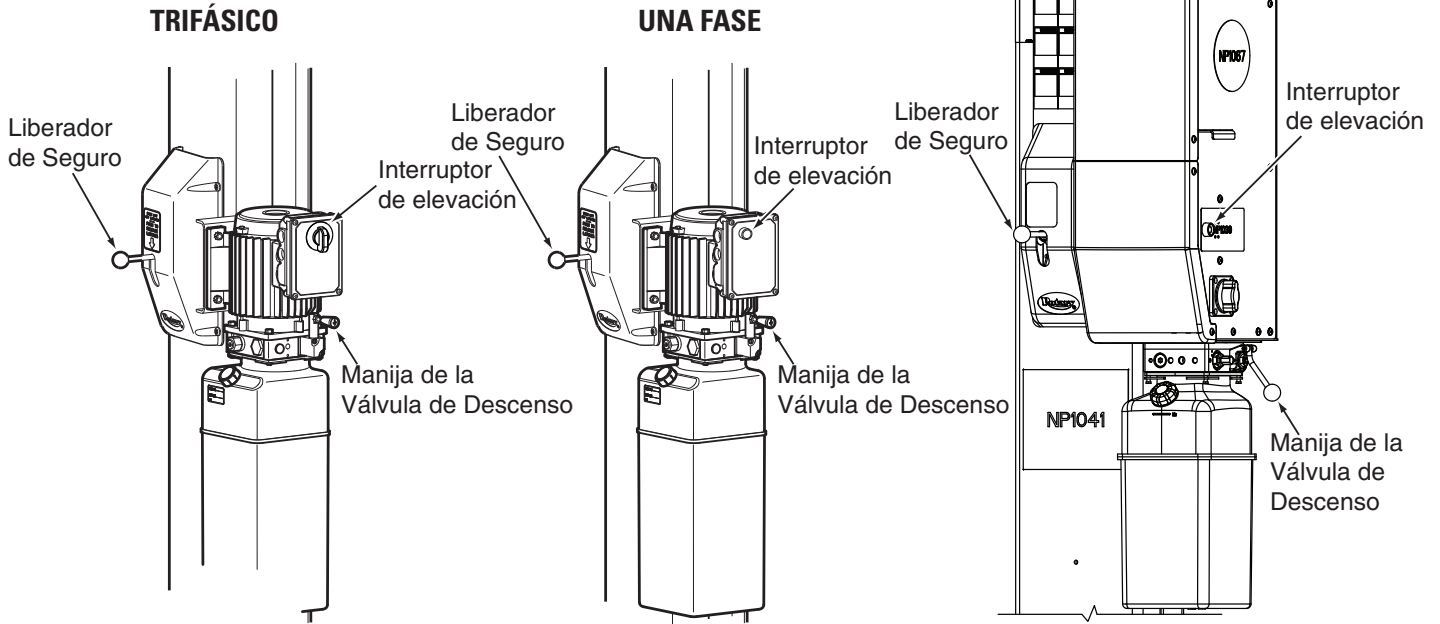

Fig. 3



**PRECAUCIÓN** NO pase por debajo del vehículo si los seguros de cierre no están asegurados.

**ADVERTENCIA** Antes de intentar levantar camiones de carga o cualquier otro camión con cabina asegúrese de que:

- A. El marco del vehículo es lo suficientemente fuerte para soportar su peso y no ha sido debilitado por modificaciones o corrosión.
  - B. El peso del eje individual del vehículo no excede una y media capacidad del elevador.
  - C. Los adaptadores están en contacto seguro con el marco en los puntos de elevación recomendados por el fabricante del vehículo.
  - D. El vehículo es estable en el elevador y ni el frente ni la "cola" pesan.
  - E. La barra del interruptor superior contactará con el punto más alto del vehículo.
  - F. Gire el adaptador delantero y trasero en sentido opuesto uno del otro al utilizar el adaptador de altura.
5. Mientras utilice el elevador:
- A. Evite el balanceo excesivo del vehículo mientras está sobre el elevador.
  - B. Siempre utilice posiciones de seguridad como se necesiten o al quitar o instalar componentes pesados.
6. Para bajar el elevador:
- A. Quite todas las herramientas u otros objetos del área de carga.
  - B. Levante el elevador de los seguros de cierre.
  - C. Jale la manija de liberación del seguro completamente y manténgala.
  - D. Pulse la válvula de descenso manual para descender, Fig. 3.



# INSTRUCCIONES DE MANTENIMIENTO

Si usted no está completamente familiarizado con los procedimientos de mantenimiento de elevadores automotrices **DETÉNGASE**: Contacte a la fábrica para obtener instrucciones. Para evitar lesiones personales, permita que sólo personal calificado ejecute el mantenimiento de este equipamiento.

- Siempre mantenga los pernos ajustados. Revise periódicamente.
- Siempre mantenga los componentes del elevador limpios.
- Siempre que se observe fuga de aceite, llame al representante de servicio local.
- Siempre que se presenten problemas eléctricos, llame al representante de servicio local.
- Diariamente: Verifique el desgaste de cables y poleas. Compruebe que no haya hebras de cable deshilachadas. Limpie los cables con un trapo para detectar pequeñas hebras de cable roto difíciles de ver. Reemplace los cables que muestren hilos rotos. Reemplace las piezas usadas según sea necesario con repuestos originales Rotary.
- Diariamente: Inspeccione los adaptadores en caso de daños o uso excesivo. Reemplace las partes necesarias con refacciones originales Rotary.
- Mensualmente: Verifique la tensión del cable ecualizador. Ajuste según las instrucciones de instalación del elevador. Si no hay más roscas disponibles para el ajuste, sustituya el cable. No utilice arandelas para separar la tuerca y reutilizar las roscas previamente utilizadas.
- Mensualmente: Lubrique las clavijas de los brazos con aceite lubricante a menos que lubrique con grasa o antiadherete cada seis meses.
- Mensualmente: Lubrique los ejes del seguro de cierre. Presione la manija del seguro varias veces para que el aceite penetre en los puntos de giro.
- Cada 3 meses: Compruebe el apriete de los pernos de anclaje. Los anclajes deben tener un par de torsión de 65 pies/libras (88 Nm).
- Semi-Anualmente: Verifique el nivel de fluido de la unidad de energía del elevador y rellénela si se requiere de acuerdo a las instrucciones de instalación del elevador.
- Sustituya todas las calcomanías de precaución, advertencia o seguridad del elevador cuando se tornen ilegibles o falten. Reordene etiquetas de Rotary Lift.



<b>⚠ ADVERTENCIA</b> 	<b>⚠ ADVERTENCIA</b> 
Desaloje el área si el vehículo está en riesgo de caerse.	Posicione el vehículo con el centro de gravedad a la mitad entre los adaptadores.

<b>⚠ PRECAUCIÓN</b> 	<b>⚠ PRECAUCIÓN</b> 
Elevador a ser utilizado SÓLO por operador capacitado.	Sólo personal autorizado En el área del elevador.

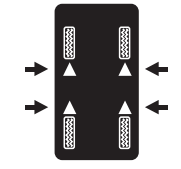
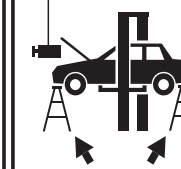
<b>⚠ ADVERTENCIA</b> 	<b>⚠ ADVERTENCIA</b> 
Manténgase alejado del elevador al ascender o descender el vehículo.	Evite el balanceo excesivo del vehículo mientras esté sobre el elevador.

<b>⚠ PRECAUCIÓN</b> 	<b>⚠ PRECAUCIÓN</b> 
Utilice los puntos de elevación del fabricante del vehículo.	Siempre utilice posiciones de seguridad al quitar o instalar componentes pesados.

<b>⚠ ADVERTENCIA</b> 	<b>⚠ ADVERTENCIA</b> 
No anule los controles de auto-apagado del elevador.	Mantenga los pies alejados del elevador al descenderse.

<b>⚠ PRECAUCIÓN</b> 	<b>⚠ PRECAUCIÓN</b> 
Utilice los extensores de altura cuando se necesiten para asegurar el buen contacto.	Los adaptadores auxiliares podrían reducir la capacidad de carga.

## INSPECCIÓN y MANTENIMIENTO

Vea el folleto ANSI/ALI ALOIM para la lista de inspección periódica y hoja de registro de mantenimiento.

<b>INSTRUCCIONES DE SEGURIDAD</b> 
Lea los manuales de operación y seguridad antes de utilizar el elevador.

<b>INSTRUCCIONES DE SEGURIDAD</b> 
Se necesita un adecuado mantenimiento e inspección para una operación segura.

<b>INSTRUCCIONES DE SEGURIDAD</b> 
No opere un elevador dañado.

Los mensajes y gráficos mostrados son de naturaleza genérica y están diseñados para representar en general daños comunes para todos los elevadores automotrices sin importar un estilo específico.
Los fondos para el desarrollo y validación de estas etiquetas fueron proporcionados por el Instituto del Elevador Automotriz, PO Box 33116 Indianatic, FL New York, NY.. 32903-3116.
Están protegidos por derechos de autor. Se puede obtener un juego de etiquetas de ALI o sus compañías miembro.
© 1992 por ALI, Inc. ALI/WL101s

Los mensajes y gráficos mostrados son de naturaleza genérica y están diseñados para representar en general daños comunes para todos los elevadores automotrices sin importar un estilo específico.

Los fondos para el desarrollo y validación de estas etiquetas fueron proporcionados por el Instituto del Elevador Automotriz, PO Box 33116 Indianatic, FL New York, NY.. 32903-3116.

Están protegidos por derechos de autor. Se puede obtener un juego de etiquetas de ALI o sus compañías miembro. © 1992 por ALI, Inc. ALI/WL101w

Los mensajes y gráficos mostrados son de naturaleza genérica y están diseñados para representar en general daños comunes para todos los elevadores automotrices sin importar un estilo específico.

Los fondos para el desarrollo y validación de estas etiquetas fueron proporcionados por el Instituto del Elevador Automotriz, PO Box 33116 Indianatic, FL New York, NY.. 32903-3116.

Están protegidos por derechos de autor. Se puede obtener un juego de etiquetas de ALI o sus compañías miembro. © 1992 por ALI, Inc. ALI/WL101c



## BÚSQUEDA DE FALLOS

Problema	Causa	Solución
El motor no arranca.	<ol style="list-style-type: none"> <li>1. Fusible o circuito de interrupción gastado.</li> <li>2. Voltaje incorrecto del motor.</li> <li>3. Malas conexiones eléctricas.</li> <li>4. Interruptor del motor quemado.</li> <li>5. Interruptor de límite superior quemado.</li> <li>6. Las bobinas del motor están quemadas.</li> </ol>	<ol style="list-style-type: none"> <li>1. Reemplace el fusible quemado o reinicie el interruptor de circuito.</li> <li>2. Alimente el motor con la tensión adecuada.</li> <li>3. Repare y aíse todas las conexiones.</li> <li>4. Reemplace el interruptor.</li> <li>5. Reemplace el interruptor.</li> <li>6. Reemplace el motor.</li> </ol>
El motor arranca pero no sube el elevador.	<ol style="list-style-type: none"> <li>1. Válvula de descenso abierta.</li> <li>2. Bomba con succión de aire.</li> <li>3. Toma de succión separada de la bomba.</li> <li>4. Bajo nivel de aceite.</li> </ol>	<ol style="list-style-type: none"> <li>1. Repare o reemplace la válvula de descenso.</li> <li>2. Ajuste las instalaciones de todas las tuberías de succión.</li> <li>3. Reemplace la toma de succión.</li> <li>4. Llene el tanque al nivel adecuado con aceite hidráulico ISOVG32 o Dexron III ATF.</li> </ol>
El motor arranca— el elevador sin carga sube, pero no eleva el vehículo.	<ol style="list-style-type: none"> <li>1. El motor está funcionando con bajo voltaje.</li> <li>2. Escombros en la válvula de descenso.</li> <li>3. Ajuste incorrecto de la válvula de descarga.</li> <li>4. Elevador sobrecargado.</li> </ol>	<ol style="list-style-type: none"> <li>1. Alimente el motor con la tensión adecuada.</li> <li>2. Limpie la válvula de descenso.</li> <li>3. Reemplace el cartucho de la válvula de descarga.</li> <li>4. Verifique el peso del vehículo y/o balancee el peso del vehículo sobre el elevador.</li> </ol>
El elevador se asienta muy lentamente.	<ol style="list-style-type: none"> <li>1. Escombros en el asiento de la válvula de verificación.</li> <li>2. Escombros en el asiento de la válvula de descenso.</li> <li>3. Fugas externas de aceite.</li> </ol>	<ol style="list-style-type: none"> <li>1. Limpie la válvula de retención.</li> <li>2. Limpie la válvula de descenso.</li> <li>3. Repare las fugas externas.</li> </ol>
Baja velocidad de elevación o aceite rebozándose por la tapa del respirador.	<ol style="list-style-type: none"> <li>1. Aire mezclado con aceite.</li> <li>2. Aire mezclado con aceite de succión.</li> <li>3. Tubo de retorno del aceite flojo.</li> </ol>	<ol style="list-style-type: none"> <li>1. Cambie el aceite usando aceite hidráulico ISOVG32 o Dexron III ATF.</li> <li>2. Ajuste las instalaciones de todas las tuberías de succión.</li> <li>3. Reinstale el tubo de retorno del aceite.</li> </ol>
El elevador sube sin nivelación.	<ol style="list-style-type: none"> <li>1. Cables del ecualizador desajustados.</li> <li>2. Elevador instalado en una superficie no nivelada.</li> </ol>	<ol style="list-style-type: none"> <li>1. Ajuste los cables del ecualizador a su tensión correcta.</li> <li>2. Calce el elevador al nivel de las columnas (Que no exceda 1/2" (13 mm)). Si es más de 1/2" perfore el piso y nivele de acuerdo con las instrucciones de instalación del elevador.</li> </ol>
Los anclajes no se mantienen apretados.	<ol style="list-style-type: none"> <li>1. Orificios demasiado grandes.</li> <li>2. Espesor del piso de concreto o fuerza de sujeción no suficientes.</li> </ol>	<ol style="list-style-type: none"> <li>1. Reubique el elevador utilizando una nueva broca para taladrar los orificios. Consulte las instrucciones de instalación para ver los requisitos mínimos de separación.</li> <li>2. Rompa el concreto viejo y construya nuevas bases para el elevador de acuerdo a las instrucciones de instalación del elevador.</li> </ol>
Lo seguros de cierre no se aseguran.	<ol style="list-style-type: none"> <li>1. Ejes del seguro oxidados. (Usualmente ocurre en instalaciones exteriores o en áreas de alta humedad como en bahías de lavado del vehículo)</li> <li>2. Resorte del seguro roto.</li> <li>3. El cable de seguridad necesita ajuste.</li> </ol>	<ol style="list-style-type: none"> <li>1. Quite las cubiertas, engrase el mecanismo de seguridad. Accione la manija de liberación de seguros varias veces para permitir que el aceite cubra el eje.</li> <li>2. Reemplace el resorte del seguro.</li> <li>3. Ajuste las abrazaderas al extremo del cable de acuerdo a las instrucciones de instalación del elevador.</li> </ol>
Los seguros de cierre no se liberan.	<ol style="list-style-type: none"> <li>1. El cable de seguridad está roto.</li> <li>2. El cable se salió de las poleas/guías superiores.</li> <li>3. El cable de seguridad está flojo.</li> </ol>	<ol style="list-style-type: none"> <li>1. Reemplace el cable.</li> <li>2. Compruebe la posición del cable en las poleas/guías superiores; ajuste la tensión del cable.</li> <li>3. Ajuste la tensión del cable.</li> </ol>

## RESOLUCIÓN DE PROBLEMAS SHOCKWAVE

Problema	Causa	Solución
El elevador se detiene o vibra antes de elevarse por completo.	<ol style="list-style-type: none"> <li>1. Bajo nivel de aceite.</li> <li>2. Aire en las líneas hidráulicas/cilindros</li> </ol>	<ol style="list-style-type: none"> <li>1. Llene el tanque al nivel adecuado con aceite hidráulico ISOVG32 o Dexron III ATF.</li> <li>2. Purgue el elevador según las instrucciones de instalación.</li> </ol>
El elevador no se levanta de los cierres	<ol style="list-style-type: none"> <li>1. Falla en el motor, bomba o cilindro.</li> </ol>	<ol style="list-style-type: none"> <li>1. Contacte a Servicio al cliente del fabricante.</li> </ol>
El elevador se detiene o vibra antes de elevarse por completo.	<ol style="list-style-type: none"> <li>1. Bajo nivel de aceite.</li> <li>2. Aire en las líneas/cilindros hidráulicos</li> <li>3. Las baterías no cargan (Luces del cargador apagadas)</li> <li>4. Baterías agotadas</li> <li>5. Falla del cargador</li> </ol>	<ol style="list-style-type: none"> <li>1. Llene el tanque hasta la marca MIN___ con aceite hidráulico ISO AW 32 or Dexron III ATF.</li> <li>2. 2 postes: Inicie la unidad, levante el elevador aproximadamente 2ft (61cm). Abra los purgadores del cilindro dando dos vueltas. Cierre los purgadores cuando salga el fluido. Baje el elevador y llene el tanque.</li> <li>3. Asegúrese que la fuente de potencia de 110 voltios llegue al control.</li> <li>4. Reemplace las baterías.</li> <li>5. Reemplace el fusible Reemplace el cargador</li> </ol>
El motor no arranca.	<ol style="list-style-type: none"> <li>1. Desconecte el interruptor "OFF" (Apagado)</li> <li>2. Compruebe que el interruptor superior no se haya quemado</li> <li>3. Fusible de 350 amperios quemado</li> <li>4. Fusible de 2 amperios quemado</li> <li>5. Cable suelto</li> <li>6. Las baterías no cargan</li> <li>7. Baterías agotadas</li> <li>8. Falla del cargador</li> </ol>	<ol style="list-style-type: none"> <li>1. Lleve el desconector a la posición "ON" .</li> <li>2. Reemplace el interruptor.</li> <li>3. Reemplace el fusible.</li> <li>4. Reemplace el fusible.</li> <li>5. Asegúrese que esté correctamente cableado.</li> <li>6. Asegúrese que la fuente de potencia de 110 voltios llegue al control (todos los enchufes conectados).</li> <li>7. Reemplace las baterías.</li> <li>8. Reemplace el fusible Reemplace el cargador</li> </ol>
El elevador no baja	<ol style="list-style-type: none"> <li>1. Disparo del fusible de velocidad</li> </ol>	<ol style="list-style-type: none"> <li>1. Levante el elevador para desconectar el fusible de velocidad y luego presione la manija lentamente.</li> </ol>

## Propósito

Este procedimiento establece los requerimientos mínimos para el corte de la alimentación de elevadores que necesitan reparación y que podrían provocar daños al personal que lo opera. Todos los empleados deben cumplir este procedimiento.

## Responsabilidad

La responsabilidad de asegurar que este procedimiento se cumpla recae sobre todos los empleados y el personal de servicio externo a la compañía (ejemplo: Instaladores Autorizados de Rotary, contratistas, etc.). Todos los empleados deben recibir capacitación por parte del propietario / administrador sobre la importancia del procedimiento de seguridad de bloqueo. Todo empleado nuevo o transferido, así como también el personal de servicio externo deben recibir capacitación por parte del propietario/administrador (o persona designada) con el objetivo de saber cómo utilizar el procedimiento de bloqueo.

## Preparación

Los empleados autorizados para llevar a cabo el bloqueo deben asegurarse de que el dispositivo de aislamiento de energía apropiado (i.e., interruptor automático, fusible, desconectivo, etc.) esté identificado para que el elevador sea bloqueado. Los dispositivos similares para otros equipos deben estar ubicados en la cercanía del dispositivo de aislamiento de energía apropiado. Si la identidad del dispositivo está en duda, contacte al supervisor del taller para obtener una solución. Asegúrese de obtener la autorización necesaria antes de ejecutar el procedimiento de bloqueo.

## Pasos del Procedimiento de Bloqueo

- 1) Notifique a todos los empleados afectados que un bloqueo está realizándose y la razón de él.
- 2) Descargue el elevador en cuestión. Apáguelo y asegúrese de que, si existe un interruptor de desconexión en el elevador, esté en "APAGADO".
- 3) La persona autorizada para el realizar el bloqueo será la encargada de cortar la corriente utilizando el dispositivo de aislamiento de energía para el elevador en cuestión.
  - Si éste es un dispositivo bloqueable, la persona de bloqueo autorizada coloca el candado asignado sobre el dispositivo para prevenir su reactivación no intencional. Una etiqueta apropiada es aplicada mencionando el nombre de la persona, de al menos 3" x 6" (76 X 152 MM) de tamaño, en un color fácil de notarse, y expresa no operar el dispositivo o quitar la etiqueta.
  - Si el dispositivo es un interruptor de circuito o fusible y no se puede bloquear, reemplácelo por un dispositivo "falso" y etiquételo apropiadamente del mismo modo que se mencionó arriba.
- 4) Intente operar el elevador para asegurar que el bloqueo está funcionando. Asegúrese de colocar todos los interruptores en la posición "APAGADO".
- 5) El equipo está ahora bloqueado y listo para el mantenimiento o servicio requerido.

## Restablecimiento del Equipo al Servicio

- 1) Asegúrese de que el trabajo en el elevador esté completo y el área libre de herramientas, vehículos, y personal.
- 2) En este punto, la persona autorizada puede remover el candado (o falso circuito de interrupción o fusible) y etiqueta y activar el dispositivo de aislamiento de energía para que el elevador pueda ser nuevamente puesto en operación.

## Reglas para utilizar el Procedimiento de Bloqueo

Utilice el Procedimiento de Bloqueo cuando el elevador sea reparado o necesite servicio, esté esperando por reparación o cuando su operación actual pueda provocar daños al personal, o por cualquier otra situación cuando su operación no intencional pudiera causar daños al personal. No debe intentar operar el elevador cuando el dispositivo de aislamiento de energía esté bloqueado.

ACCESORIOS APROBADOS		
Elemento	Capacidad	Número de Parte
Adaptador para Camión (Para Adaptador Doblable)	2500 libras (1134 kg.)	FJ6115
Adaptador para Camión (Para Adaptador Doblable)	2500 libras (1134 kg.)	FJ6133
Adaptador para Camioneta (Para Adaptador Doblable)	1750 libras (794 kg.)	FJ6137
Adaptador para Plataforma de Polímero (Para Adaptador Doblable)	2500 libras (1134 kg.)	FJ6138
Adaptador para Plataforma de Polímero de Uso Rudo	2500 libras (1134 kg.)	FJ6139
Adaptador para Plataforma de 1" (25 mm)	2500 libras (1134 kg.)	FJ6190
Adaptador de Goma para: SPOA7/7LC/9, SPO9	2250 libras (1134 kg.)	FJ6159
Adaptador de Goma para: SPOA10, SPO10	2500 libras (1134 kg.)	FJ6182
Adaptador para: SPOA10, SPO10	2500 libras (1134 kg.)	FJ6191
Extensión del Adaptador de 3-1/2" (89 mm)	2500 libras (1134 kg.)	FJ7880
Extensión del Adaptador de 5" (127 mm)	2500 libras (1134 kg.)	FJ7880
Caja de Utensilios Eléctricos/De Aire		FA5911
Caja de Utensilios Eléctricos/De Aire Sin FRL		FA5910
Filtro/Regulador/Lubricante (FRL)		FA5166

## NOTAS

## NOTAS



## Certificado de Cumplimiento

Rotary Lift está autorizado para aplicar  
Marcas de Lista/Etiquetas ETL & cETL a este Motor de CA.  
Autorización: Informe de ETL N.º  
J98007541-003, FAM. Esta prueba de ETL certifica que este  
Motor de CA cumple con el estándar  
ANSI/UL 201 y el estándar CSA C22.2 No. 68 del Underwriters  
Laboratories, Inc.

SV0021 B Rev. 5/2/14



Operadores capacitados y un mantenimiento regular aseguran  
un desempeño satisfactorio del elevador giratorio.

Piezas de recambio: Vea el paquete de instaladores para la lista de desglose de partes.  
Ordene Piezas de Recambio Originales Rotary de su Distribuidor de Refacciones  
Autorizado más cercano.

Asistencia en Mantenimiento: Contacte a su distribuidor local Rotary.

Si requiere de más asistencia, contacte con Rotary Lift, a uno de los números telefónicos  
listados a continuación.

### Sede principal, Rotary World

2700 Lanier Drive  
Madison, IN 47250, Estados  
Unidos  
[www.rotarylif.com](http://www.rotarylif.com)

### Información de contacto para Norteamérica

Soporte técnico:  
t 800.445.5438  
Fax 800.578.5438  
Correo electrónico [userlink@rotarylif.com](mailto:userlink@rotarylif.com)  
Ventas: t 800.640.5438  
Fax 800.578.5438  
Correo electrónico [userlink@rotarylif.com](mailto:userlink@rotarylif.com)

### Información de contacto en el mundo

Oficinas centrales en el mundo/EE. UU. 1.812.273.1622  
Canadá: 1.905.812.9920  
Oficinas centrales en Europa/Alemania: +49,771.9233,0  
Reino Unido: +44.178.747.7711  
Australasia: +60,3.7660,0285  
América Latina/Caribe: +54,3488.431,608  
Oriente Medio/África del norte: +49,771.9233,0







# SPOA10NB, SPOA10, SPO10

(Élévateurs de la série 200-700 et modèles Shockwave™)

# SPOA7, SPOA9, SPO9

(Élévateurs Série 500)

SPOA7	Capacité 7,000 lbs. (3 175 kg)
SPOA9, SPO9	Capacité 9,000 lbs. (4 082 kg)
SPOA10NB, SPOA10, SPO10	Capacité 10,000 lbs. (4 536 kg)

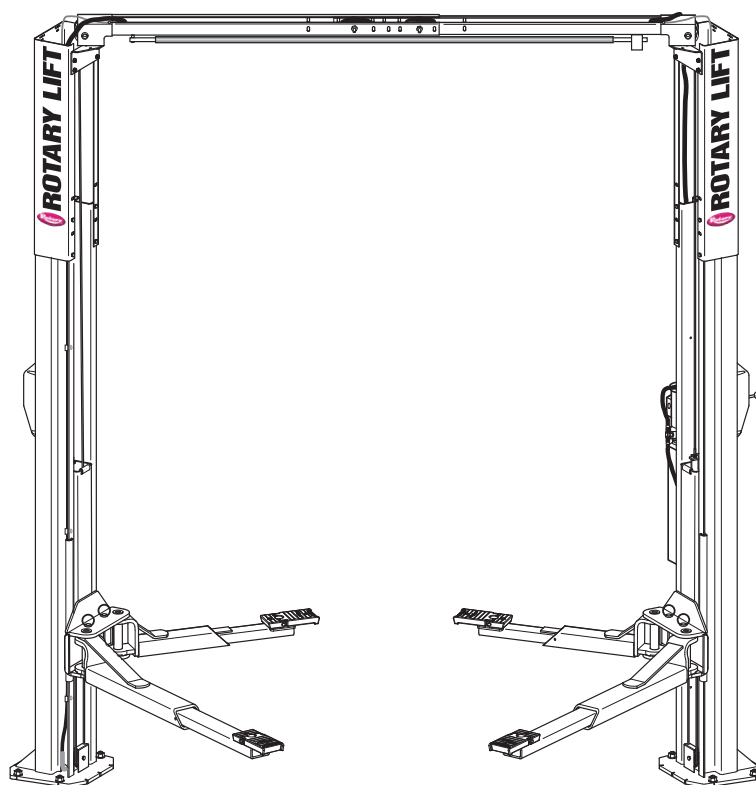

## Table des matières

Instructions de sécurité .....	2
Responsabilités du propriétaire/de l'employeur/Conditions de fonctionnement .....	3
Instructions de fonctionnement .....	4
Instructions d'entretien .....	8
Guide de dépannage .....	9
Procédure de verrouillage/étiquetage de l'élévateur .....	11
Accessoires approuvés .....	12

**Installateur : Veuillez rapporter ce livret d'informations à son emballage et redonnez-le au propriétaire ou à l'utilisateur.**

# INSTRUCTIONS DE SÉCURITÉ

**INSTRUCTIONS DE SÉCURITÉ**

Bon entretien et inspection sont nécessaires pour un fonctionnement sécuritaire. ©

**INSTRUCTIONS DE SÉCURITÉ**

Ne pas faire fonctionner un élévateur endommagé. ©

**ATTENTION**

L'élévateur doit être utilisé uniquement par un opérateur qualifié. ©

**ATTENTION**

Personnel autorisé seulement dans la zone de l'élévateur. ©

**INSTRUCTIONS DE SÉCURITÉ**

Lire les manuels de fonctionnement et de sécurité avant d'utiliser l'élévateur. ©

**AVERTISSEMENT**

Positionnez le véhicule avec le centre de gravité à mi-chemin entre les adaptateurs. ©

**ATTENTION**

Utiliser les points de levage du fabricant. ©

**AVERTISSEMENT**

Ne pas neutraliser les commandes d'auto-fermeture de l'élévateur. ©

**AVERTISSEMENT**

Positionnez le véhicule avec le centre de gravité à mi-chemin entre les adaptateurs. ©

**AVERTISSEMENT**

Restez à l'écart de l'élévateur durant la montée et la descente du véhicule. ©

**ATTENTION**

Utilisez toujours les supports de sécurité pour retirer ou installer des composants lourds. ©

**AVERTISSEMENT**

Évitez tout basculement excessif du véhicule lorsque celui-ci est sur l'élévateur. ©

**AVERTISSEMENT**

Veillez dégager la zone s'il y a danger que le véhicule ne bascule et tombe. ©

**ATTENTION**

Des adaptateurs secondaires peuvent réduire la capacité de charge. ©

- Inspectez quotidiennement votre élévateur. Ne jamais faire fonctionner un élévateur si celui-ci fonctionne mal, ou s'il a des pièces endommagées ou brisées. Utilisez seulement un personnel qualifié pour le service de l'élévateur et des pièces authentiques de Rotary pour effectuer des réparations.
- Veuillez bien former tous les employés pour l'utilisation et l'entretien de l'élévateur, en vous servant des instructions du fabricant et « Lever comme il faut » et « Directives de Sécurité » sur l'élévateur.
- Ne laissez jamais des personnes non autorisées ou non entraînées positionner un véhicule ou manipuler le pont.
- Ne laissez pas des personnes non autorisées rester dans l'espace de l'atelier lorsque l'élévateur est en cours d'utilisation.
- Ne laissez personne monter sur le pont ou dans le véhicule lorsqu'il est élevé ou abaissé.
- Ne laissez jamais autour du pont des outils, débris, de la graisse ou de l'huile.
- Ne jamais surcharger l'élévateur. La capacité de levage du pont est indiquée sur une plaque fixée sur le pont.
- Ne pas se tenir devant l'élévateur ou le véhicule lorsqu'il est en train de se positionner dans la baie d'élévation.
- Ne pas frapper ni passer sur les bras ou les adaptateurs de l'élévateur. Cela pourrait endommager l'élévateur ou le véhicule. Avant d'entrer le véhicule dans la baie, positionnez les selles et les adaptateurs pour fournir une entrée dégagée à l'élévateur.
- Montez le véhicule soigneusement sur l'élévateur. Placez les adaptateurs de contact sur le véhicule aux points de levage recommandés par le fabricant. Levez l'élévateur jusqu'à ce que les adaptateurs entrent en contact avec le véhicule. Vérifiez les adaptateurs pour un contact sécurisé avec le véhicule. Levez l'élévateur à la hauteur désirée.

**ATTENTION** N'ALLEZ PAS sous le véhicule si les loquets de verrouillage ne sont pas enclenchés.

- Ne bloquez pas les commandes d'ouverture ou d'annulation de fermeture automatique qui sont conçues pour revenir en position « Off » ou Neutre lorsqu'elles sont lâchées.
- Ne pas retirer ou désactiver les retenues de bras.
- Restez à l'écart de l'élévateur durant la montée et la descente du véhicule.
- Utilisez toujours des supports de sécurité pour retirer ou installer des composants lourds.
- Évitez de trop remuer le véhicule lorsqu'il est sur l'élévateur.
- Éloignez-vous si le véhicule risque de tomber.
- Retirez les boîtes à outils, supports etc. avant d'abaisser l'élévateur.
- Relâchez les loquets de verrouillage avant d'essayer de baisser l'élévateur.
- Positionnez les bras et les adaptateurs de l'élévateur afin de dégager la sortie avant de sortir le véhicule de la zone de levage.

Le propriétaire ou l'employeur :



- Doit s'assurer que les opérateurs de l'élévateur soient qualifiés et formés pour l'utiliser d'une façon sécuritaire et selon : les instructions du fabricant ; le manuel de sécurité ALI/SM01-1, ALI « Lever comme il faut » ; les cartes ALI /ST-90 ALI conseils de sécurité ; la norme ANSI/ALI ALOIM-2008 de American National Standard for Automotive Lifts-Safety Requirements for Operation, Inspection and Maintenance ; les séries ALI/WL, ALI étiquetage uniforme d'avertissement autocollants/plaques-étiquettes, et dans le cas d'élévateurs à levage par le châssis, le GUIDE ALI/LP points d'ancrage pour lever un véhicule/Guide de référence rapide des élévateurs de levage par le châssis.
- Doit définir des procédures pour inspecter périodiquement l'élévateur conformément aux directives du fabricant ou à la norme ANSI/ALI ALOIM-2008 de American National Standard for Automotive Lifts-Safety Requirements for Operation, Inspection and Maintenance ; et l'employeur doit également s'assurer que les inspecteurs sont qualifiés et qu'ils ont reçu une formation appropriée permettant de procéder à son inspection.
- Doivent mettre en place des procédures d'entretien périodique selon les instructions du fabricant de l'élévateur ou ANSI/ALI ALOIM-2008 de American National Standard for Automotive Lifts-Safety Requirements for Operation, Inspection and Maintenance ; et l'employeur doit s'assurer que le personnel d'entretien de l'élévateur est qualifié et qu'il a reçu une formation adéquate dans le domaine de l'entretien des élévateurs.
- Doit mettre en place des registres d'entretien et d'inspection périodiques recommandés par le fabricant ou la norme ANSI/ALI ALOIM-2008 de American National Standard for Automotive Lifts-Safety Requirements for Operation, Inspection and Maintenance.
- Doit afficher les instructions du fabricant quant au fonctionnement de l'élévateur ALI/SM 93-1, le manuel de sécurité ALI « Lever comme il faut » ; les cartes ALI/ST-90, ALI conseils de Sécurité ; la norme ANSI/ALI ALOIM-2008 de American National Standard for Automotive Lifts-Safety Requirements for Operation, Inspection and Maintenance ; et dans le cas des élévateurs à engagement par châssis, le GUIDE ALI/LP, Points d'ancrage pour lever un véhicule/ Guide de référence rapide pour les élévateurs de levage par châssis, et ce, bien en vue dans la zone de levage et à la portée de l'opérateur.
- Doit fournir les dispositifs de verrouillage/étiquetage appropriés aux sources d'alimentation conformément à la norme ANSI Z244.1-1982 (R1993), Exigences de sécurité pour le verrouillage/l'étiquetage des sources d'énergie, avant toute réparation sur l'élévateur.
- Ne doit pas modifier l'élévateur d'aucune façon sans consentement par écrit du fabricant.

## CONDITIONS DE FONCTIONNEMENT

L'élévateur n'est pas conçu pour être utilisé à l'extérieur et doit être utilisé à une température ambiante entre 41° et 104°F (5°-40°C).

# INSTRUCTIONS DE FONCTIONNEMENT

## ⚠️ AVERTISSEMENT

Afin d'éviter les blessures personnelles et/ou des dommages aux biens, autorisez seulement du personnel formé pour faire fonctionner l'élévateur. Après avoir révisé ces directives, familiarisez-vous avec les contrôles de l'élévateur en faisant fonctionner celui-ci pour quelques cycles avant de charger un véhicule.

## IMPORTANT

Toujours soulever le véhicule sur l'élévateur à l'aide des quatre adaptateurs. NE JAMAIS lever uniquement un bout, un coin ou un côté du véhicule.

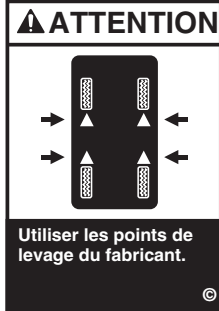

## IMPORTANT

NE PAS poser l'adaptateur contre le bord du bras.

### 4. Pour lever l'élévateur :

- Pour tous les élévateurs. Pousser l'interrupteur de montée sur l'unité de puissance, Figure 3.
- Arrêtez avant d'entrer en contact avec le véhicule. Vérifiez que les goupilles de rétention des bras sont engagés. Si nécessaire, déplacer légèrement le bras pour permettre aux accessoires d'arrêt et aux cliquets de verrouillage de s'engager. NE PAS marteler la goupille pour l'enfoncer car ceci endommagerait les dents des engrenages d'arrêt.
- Levez le véhicule jusqu'à ce que les pneus ne touchent plus au sol.
- Arrêtez et vérifiez les adaptateurs afin que le contact avec les points de soulèvement recommandés par le fabricant soient sécuritaires.
- Continuez de soulever à la hauteur désirée seulement si le véhicule est sécuritaire sur l'élévateur.
- Ne pas aller sous le véhicule si tous les quatre adaptateurs ne sont pas en contact sécurisé aux points recommandés par le fabricant du véhicule.
- Répétez au complet les procédures de repérage, de chargement et de levage si nécessaire.
- Baisser l'élévateur sur les loquets de verrouillage.

Observer et portez une attention particulière à la sécurité, AUX MISES EN GARDE et étiquettes d'avertissement indiquées sur l'élévateur.

- Avant le chargement : L'élévateur doit être complètement baissé et la baie de service libre de tout personnel avant que le véhicule soit monté sur l'élévateur. Positionnez les bras en position d'entrée libre.
- Positionnez le véhicule en plaçant sa roue avant gauche sur le centre de positionnement de roues, Figure 1.
- Chargement : Positionnez les bras oscillants sous le véhicule puis positionnez les adaptateurs aux points de soulèvement recommandés par le fabricant, Fig. 2. Utilisez des adaptateurs intermédiaires, à épaulement élevé ou en option pour le dégagement du châssis, si nécessaire.

Remarque : Prévoir (2) secondes entre les démarrages du moteur. Le non-respect peut entraîner le brullement du moteur.

\*Pression maximum de fonctionnement :

2103 psi (14500 kPa) pour SPOA7

2755 psi (18995 kPa) pour SPO9, SPOA9

2755 psi (18995 kPa) pour SPO10, SPOA10, SPOA10NB

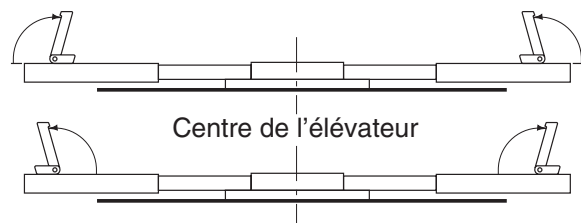

## Utilisation de l'adaptateur en caoutchouc

### Emplacement typique pour le positionnement de la roue Véhicules à traction avant

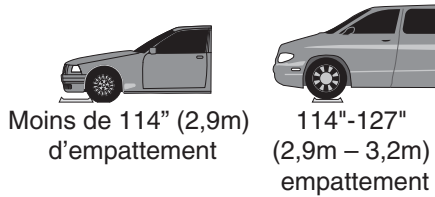

### Véhicules à traction arrière et à 4 roues motrices

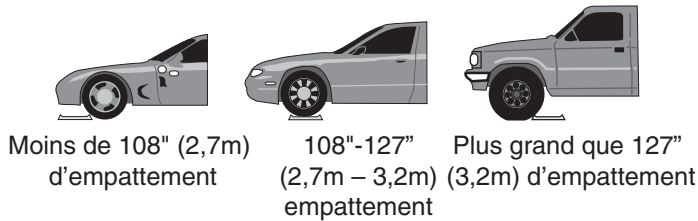
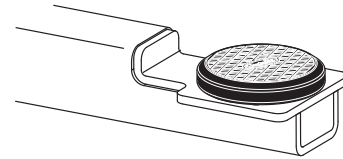

Figure 1

#### ⚠ AVERTISSEMENT

La plupart des véhicules spéciaux ou modifiés ne peuvent pas être soulevés par un élévateur de levage par châssis. Contactez le fabricant du véhicule pour obtenir des détails sur le levage.



Ce style d'adaptateur est uniquement destiné aux véhicules Monocorps.

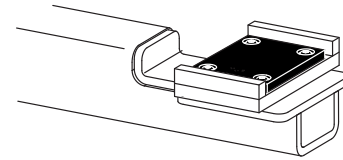

Cet style d'adaptateur doit être utilisé lorsque vous soulevez des châssis de camionnette, des véhicules à cadre avant et des véhicules à cadre de châssis périmétrique.

#### IMPORTANT

Les extensions d'adaptateur sont fournies en incréments de 3-1/2" (89mm) & 5" (127mm). La hauteur d'empilement ne doit pas dépasser 10-1/2" (267mm). Utilisez une combinaison d'extension d'adaptateur pour garder le véhicule aussi horizontal que possible pendant qu'il est soutenu par l'élévateur.

## Points de levage typique

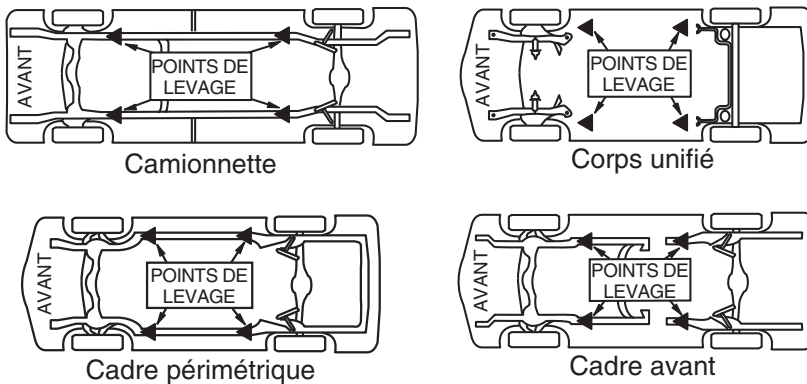

Figure 2

REMARQUE : Certains véhicules peuvent avoir des points de levage identifiés par le fabricant sous le châssis par une marque en forme de triangle (référence ANSI/SAE J2184-1992). De plus, il se peut qu'il y ait une étiquette sur la face de verrouillage de la porte avant droite montrant les points de levage spécifiques du véhicule. Si les points de levage du véhicule en question ne sont pas identifiés, référez aux « points de levage typiques » illustrés ci-après. Suivez toujours le mode d'emploi fourni avec l'élévateur.

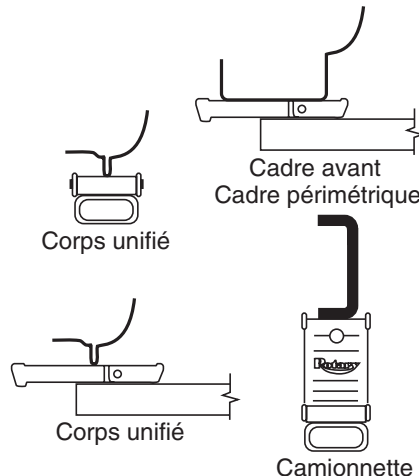
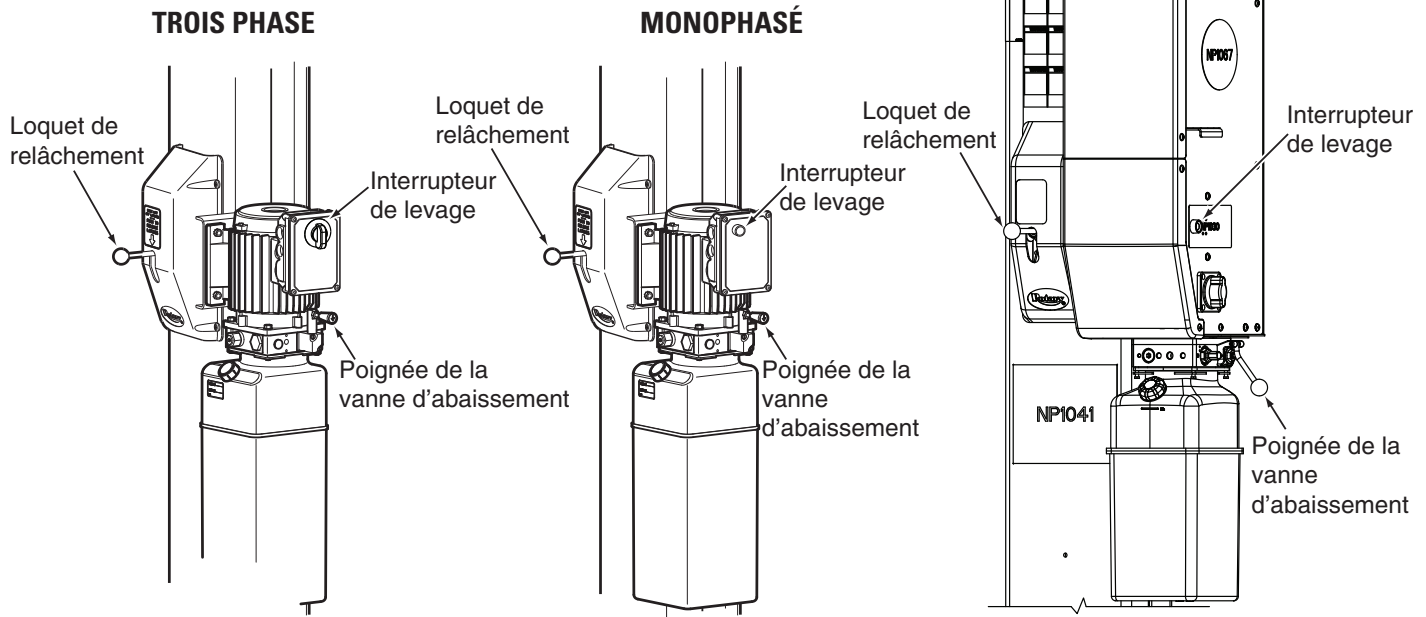

Figure 3



**ATTENTION**

N'allez PAS sous le véhicule si les systèmes de sécurité ne sont pas enclenchés.

**AVERTISSEMENT**

Avant d'essayer de lever des camions ou d'autres châssis de gros véhicule de types camions, assurez-vous que :

- A. Le châssis du véhicule est assez fort pour soutenir son propre poids si celui-ci n'a pas été affaibli par la corrosion.
  - B. Le poids par chaque essieu individuel du véhicule n'excède pas la moitié de la capacité totale de levage.
  - C. Les adaptateurs sont en contact sécurisé avec les points de levage recommandés par le fabricant du véhicule
  - D. Le véhicule doit être stable sur l'élévateur ; avec ni trop de poids en avant ni trop de poids par en arrière.
  - E. La barre de commutation suspendue va contacter le point le plus élevé du véhicule.
  - F. Faites pivoter l'adaptateur avant et arrière pour qu'ils s'opposent l'un l'autre lors de l'utilisation de l'adaptateur de hauteur élevée et/ou de tout adaptateur d'extension de hauteur auxiliaire.
5. Durant l'utilisation de l'élévateur :
- A. Évitez de trop remuer le véhicule lorsqu'il est sur le pont.
  - B. Utilisez toujours les supports de sécurité au besoin pour retirer ou installer des composants lourds.
6. Pour Baisser l'élévateur :
- A. Retirez tous les outils et autres objets de la zone de levage.
  - B. Levez l'élévateur de ses loquets de verrouillage.
  - C. Tirez complètement la poignée de déverrouillage du loquet et la maintenir.
  - D. Poussez la poignée de la valve de descente vers le bas, Figure 3.

Remarque : Les poignées de libération du loquet et les valves d'abaissement sont de type bloqueur de sécurité. Les deux doivent être maintenu vers le bas pour baisser l'élévateur. Ne pas neutraliser les commandes d'auto-fermeture de l'élévateur.

7. Restez à l'écart de l'élévateur lors de la descente du véhicule. Observez les décalques d'avertissement des points de pincement.
8. Retirez les adaptateurs de dessous le véhicule et faites pivoter les bras en position de conduite libre avant de déplacer le véhicule.
9. Si l'élévateur ne fonctionne pas adéquatement, Ne l'utilisez pas avant qu'un ajustement ou des réparations soient faites par un personnel de service qualifié.











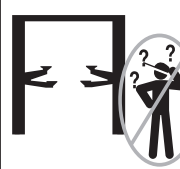

# INSTRUCTIONS D'ENTRETIEN

Si vous n'êtes pas complètement familiarisé avec les procédures d'entretien de l'élévateur d'automobiles ; **ARRETEZ** : Contactez l'usine pour des directives. Afin d'éviter tout risque de blessure personnelle, ne laissez que le personnel qualifié effectuer l'entretien de l'équipement.

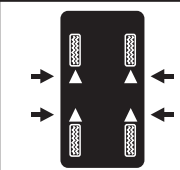
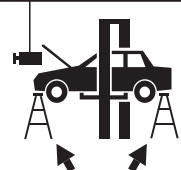
- Les boulons doivent toujours être bien serrés. Vérifiez périodiquement.
- Toujours garder propres les composants de l'élévateur.
- Toujours en cas de fuite d'huile, appeler le représentant de service local.
- Toujours en cas de problèmes électriques, appelez un représentant local.
- Quotidiennement : Vérifiez l'usure des câbles et des poulies. Vérifiez s'il y a des câbles effilochés. Essuyez les câbles avec un chiffon pour détecter les petits brins de câbles cassés difficiles à voir. Remplacez les câbles endommagés. Lorsque requis, remplacez les pièces endommagées par des pièces d'origine Rotary.
- Quotidiennement : vérifiez les adaptateurs pour la présence de dommage ou d'usure excessive ; Lorsque requis, remplacez par des pièces d'origine Rotary.

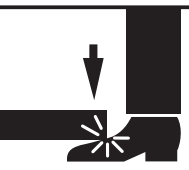
- Mensuellement : Vérifiez la tension du câble égaliseur. Ajustez selon les instructions d'installation de l'élévateur. S'il n'y a plus de fil disponible pour le réglage, remplacez le câble. N'utilisez pas de rondelles pour écarter l'écrou pour pouvoir utiliser les filetages utilisés précédemment.
- Mensuellement : Lubrifiez les goupilles de bras avec de l'huile de graissage à moins de lubrifier avec de la graisse ou de l'anti-saisir deux fois par an.
- Mensuellement : Lubrifiez les arbres des loquets de verrouillage. Pousser la poignée du verrou plusieurs fois pour que l'huile pénètre dans les points de pivotement.
- Tous les 3 mois : Vérifiez les boulons d'ancrage pour l'étanchéité. Les ancrages doivent être serrés à 88 Nm (65 pi/lbs).
- Semestriellement : Vérifier le niveau du fluide de l'unité d'alimentation de l'élévateur et le remplir le cas échéant selon les instructions d'installation.
- Remplacez tous les autocollants de mise en garde, d'avertissement ou de sécurité sur l'élévateur s'il est impossible de les lire ou s'ils sont manquants. Recommandez des étiquettes de Rotary Lift.

<p><b>⚠ AVERTISSEMENT</b></p>  <p><b>Veillez dégager la zone s'il y a danger que le véhicule ne bascule et tombe.</b></p>	<p><b>⚠ AVERTISSEMENT</b></p>  <p><b>Positionnez le véhicule avec le centre de gravité à mi-chemin entre les adaptateurs.</b></p>	<p><b>⚠ ATTENTION</b></p>  <p><b>L'élévateur doit être utilisé uniquement par des opérateurs formés.</b></p>	<p><b>⚠ ATTENTION</b></p>  <p><b>Personnel autorisé seulement dans la zone de l'élévateur.</b></p>
<p><b>⚠ AVERTISSEMENT</b></p>  <p><b>Rester à l'écart de l'élévateur durant le soulèvement et la descente du véhicule.</b></p>	<p><b>⚠ AVERTISSEMENT</b></p>  <p><b>Évitez tout basculement excessif du véhicule lorsque celui-ci est sur l'élévateur.</b></p>	<p><b>⚠ ATTENTION</b></p>  <p><b>Utiliser les points de levage du fabricant.</b></p>	<p><b>⚠ ATTENTION</b></p>  <p><b>Utilisez toujours les supports de sécurité pour retirer ou installer des composants lourds.</b></p>
<p><b>⚠ AVERTISSEMENT</b></p>  <p><b>Ne pas neutraliser les commandes d'auto-fermeture de l'élévateur.</b></p>	<p><b>⚠ AVERTISSEMENT</b></p>  <p><b>Gardez les pieds loin de l'élévateur lorsque vous le descendez.</b></p>	<p><b>⚠ ATTENTION</b></p>  <p><b>Utiliser des extensions de hauteur si nécessaire pour assurer un bon contact.</b></p>	<p><b>⚠ ATTENTION</b></p>  <p><b>Des adaptateurs secondaires peuvent réduire la capacité de charge.</b></p>
<p>Les messages et les pictogrammes montrés sont de nature générale et sont sensés représenter les dangers potentiels communs en rapport avec tous les élévateurs sans égard au style spécifique de ceux-ci.</p> <p>Le financement pour le développement et la validation de ces étiquettes a été fourni par l'Institut des élévateurs pour automobiles (Automotive Lift Institute), Casier postale 33116 Indialantic, Florida, 32903-3116. Ils sont protégés par des droits d'auteur. Le lot d'étiquettes peut provenir de l'ALI ou ses sociétés-membres.</p> <p>© 1992 par ALI, Inc. ALIWL101w</p>		<p>Les messages et les pictogrammes montrés sont de nature générale et sont sensés représenter les dangers potentiels communs en rapport avec tous les élévateurs sans égard au style spécifique de ceux-ci.</p> <p>Le financement pour le développement et la validation de ces étiquettes a été fourni par l'Institut des élévateurs pour automobiles (Automotive Lift Institute), Casier postale 33116 Indialantic, Florida, 32903-3116. Ils sont protégés par des droits d'auteur. Le lot d'étiquettes peut provenir de l'ALI ou ses sociétés-membres.</p> <p>© 1992 par ALI, Inc. ALIWL101c</p>	

## INSPECTION et MAINTENANCE

Voir le livret ANSI/ALI ALOIM pour la liste de contrôle d'inspection périodique et la fiche de maintenance.

**INSTRUCTIONS DE SÉCURITÉ**



**Lire les manuels de fonctionnement et de sécurité avant d'utiliser l'élévateur.**

**INSTRUCTIONS DE SÉCURITÉ**



**Un entretien et une inspection adéquats sont nécessaires pour un fonctionnement sécuritaire.**

**INSTRUCTIONS DE SÉCURITÉ**



**Ne pas faire fonctionner un élévateur endommagé.**

Les messages et les pictogrammes montrés sont de nature générale et sont sensés représenter les dangers potentiels communs en rapport avec tous les élévateurs sans égard au style spécifique de ceux-ci.

Le financement pour le développement et la validation de ces étiquettes a été fourni par l'Institut des élévateurs pour automobiles (Automotive Lift Institute), Casier postale 33116 Indialantic, Florida, 32903-3116.

Ils sont protégés par des droits d'auteur. Le lot d'étiquettes peut provenir de l'ALI ou ses sociétés-membres.

© 1992 par ALI, Inc. ALIWL101s



## GUIDE DE DEPANNAGE

Panne	Raison	Remède
Moteur ne fonctionne pas.	<ol style="list-style-type: none"> <li>1. Le fusible ou disjoncteur à sauté.</li> <li>2. Tension incorrecte au moteur.</li> <li>3. Mauvais branchements.</li> <li>4. L'interrupteur du moteur a grillé.</li> <li>5. Interrupteur de fin de course supérieur brûlé.</li> <li>6. Les bobinages du moteur ont brûlé.</li> </ol>	<ol style="list-style-type: none"> <li>1. Remplacez le fusible brûlé ou fermez le disjoncteur.</li> <li>2. Alimentez le moteur avec la bonne tension.</li> <li>3. Réparez et isolez toutes les connexions.</li> <li>4. Remplacez l'interrupteur.</li> <li>5. Remplacez l'interrupteur.</li> <li>6. Remplacez le moteur.</li> </ol>
Moteur tourne, mais l'élévateur ne monte pas.	<ol style="list-style-type: none"> <li>1. Ouvrez la valve de descente.</li> <li>2. Évacuez l'air.</li> <li>3. Tronçon d'aspiration de la pompe.</li> <li>4. Niveau d'huile bas.</li> </ol>	<ol style="list-style-type: none"> <li>1. Réparez ou remplacez la valve de descente.</li> <li>2. Serrez tous les raccords des tuyaux d'aspiration.</li> <li>3. Remplacez le tronçon d'aspiration.</li> <li>4. Remplissez le réservoir au niveau approprié avec de l'huile hydraulique ISOVG32 ou Dexron III ATF.</li> </ol>
Moteur tourne ; le pont monte sans charge, mais ne monte pas avec un véhicule.	<ol style="list-style-type: none"> <li>1. Moteur est alimenté sous une tension basse.</li> <li>2. Débris dans la valve d'abaissement.</li> <li>3. Mauvais réglage du clapet de décharge.</li> <li>4. Élévateur surchargé.</li> </ol>	<ol style="list-style-type: none"> <li>1. Alimentez le moteur avec la bonne tension.</li> <li>2. Nettoyez la valve de descente.</li> <li>3. Remplacez la cartouche du clapet de décharge.</li> <li>4. Vérifiez et/ou balancez le poids du véhicule sur l'élévateur.</li> </ol>
L'élévateur descend lentement.	<ol style="list-style-type: none"> <li>1. Débris dans le siège de la valve.</li> <li>2. Débris dans le siège de la valve d'abaissement.</li> <li>3. Fuite externe d'huile.</li> </ol>	<ol style="list-style-type: none"> <li>1. Nettoyez le siège de la valve.</li> <li>2. Nettoyez la valve de descente.</li> <li>3. Réparer les fuites externes.</li> </ol>
Vitesse de levage lente ou de l'huile jaillit par le bouchon du reniflard.	<ol style="list-style-type: none"> <li>1. Air mélangé à l'huile.</li> <li>2. Air mélangé à l'huile d'aspiration .</li> <li>3. Tuyau de retour d'huile desserré.</li> </ol>	<ol style="list-style-type: none"> <li>1. Changez l'huile en utilisant l'huile hydraulique ISOVG32 ou Dexron III ATF.</li> <li>2. Serrez tous les raccords des tuyaux d'aspiration.</li> <li>3. Réinstallez le tube de retour d'huile.</li> </ol>
L'élévateur monte sans être de niveau.	<ol style="list-style-type: none"> <li>1. Les câbles égaliseurs ne sont pas réglés.</li> <li>2. L'élévateur est installé sur un plancher dénivélé.</li> </ol>	<ol style="list-style-type: none"> <li>1. Réglez les câbles égaliseurs pour corriger la tension.</li> <li>2. Poser des cales pour mettre les colonnes au niveau (ne pas dépasser 1/2" (13mm)). Si plus de 1/2" (13mm) cassez le plancher et reconstruisez-le selon les instructions d'installation d'élévateur.</li> </ol>
Les ancrages ne resteront pas serrés.	<ol style="list-style-type: none"> <li>1. Les trous percés sont surdimensionnés.</li> <li>2. L'épaisseur ou la résistance du plancher de béton ne sont pas suffisantes.</li> </ol>	<ol style="list-style-type: none"> <li>1. Relocalisez l'élévateur à l'aide de nouveaux trous. Instructions d'installation de référence pour les exigences d'espacement minimum.</li> <li>2. Cassez le vieux béton et le recoulez pour les nouvelles assises de l'élévateur en suivant les instructions d'installation.</li> </ol>
Les loquets de verrouillage ne s'enclenchent pas.	<ol style="list-style-type: none"> <li>1. Arbres de verrouillage rouillés. (Se produit généralement sur des installations extérieures ou dans des endroits très humides telles que des baies de lavage de véhicules.)</li> <li>2. Le ressort du loquet de verrouillage cassé.</li> <li>3. Le câble du loquet de verrouillage doit être ajusté.</li> </ol>	<ol style="list-style-type: none"> <li>1. Retirez les couvercles, huilez le mécanisme de verrouillage. Actionnez la poignée de dégagement du verrou plusieurs fois pour permettre à l'huile de recouvrir l'arbre.</li> <li>2. Remplacez le ressort cassé.</li> <li>3. Ajustez la clamp à l'extrémité du câble selon les instructions d'installation de l'ascenseur.</li> </ol>
Ne pas enclencher les verrous.	<ol style="list-style-type: none"> <li>1. Le câble du loquet de verrouillage cassé.</li> <li>2. Le câble est sorti des gerbes/guides supérieurs.</li> <li>3. Le câble du loquet de verrouillage est desserré.</li> </ol>	<ol style="list-style-type: none"> <li>1. Remplacez le câble.</li> <li>2. Vérifiez la position du câble sur les poulies/guides supérieurs ; ajuster la tension du câble.</li> <li>3. Ajustez la tension du câble.</li> </ol>
L'élévateur s'arrête avant la fin de la montée ou claque.	<ol style="list-style-type: none"> <li>1. Niveau d'huile bas.</li> <li>2. Air dans les conduites hydrauliques/ cylindres.</li> </ol>	<ol style="list-style-type: none"> <li>1. Remplissez le réservoir au niveau approprié avec de l'huile hydraulique ISOVG32 ou Dexron III ATF.</li> <li>2. Purgez l'élévateur en suivant les instructions d'installation.</li> </ol>

## DÉPANNAGE : SHOCKWAVE

Panne	Raison	Remède
Les loquets de l'élèveateur ne décrochent pas.	<ol style="list-style-type: none"> <li>1. Moteur, pompe ou vérin défectueux.</li> </ol>	<ol style="list-style-type: none"> <li>1. Veuillez contacter le service à la clientèle du fabricant de l'élèveateur.</li> </ol>
La levée s'arrête en deçà de la montée complète ou vitesse de montée lente.	<ol style="list-style-type: none"> <li>1. Niveau d'huile bas.</li> <li>2. Air dans les lignes hydrauliques/cylindres</li> <li>3. Les piles ne sont chargent pas (les voyants du chargeur sont éteintes)</li> <li>4. Piles usées</li> <li>5. Chargeur en panne</li> </ol>	<ol style="list-style-type: none"> <li>1. Remplissez le réservoir jusqu'au repère MIN__ avec ISO AW 32 huile hydraulique ou Dextron III ATF.</li> <li>2. 2 colonnes : Démarrez l'appareil, levez l'élèveateur d'environ 2 pi (61 cm). Ouvrez les purgeurs de cylindre d'environ 2 tours. Fermez les purgeurs lorsque le fluide coule. Baissez l'élèveateur et remplissez le réservoir.</li> <li>3. Assurez-vous que la source d'alimentation de 110 volts atteint le contrôle.</li> <li>4. Remplacez les piles.</li> <li>5. Remplacez le fusible Remplacez le chargeur</li> </ol>
Le moteur ne fonctionne pas.	<ol style="list-style-type: none"> <li>1. Interrupteur de déconnexion « OFF »</li> <li>2. Vérifiez si l'interrupteur de suspension est grillé.</li> <li>3. Fusible de 350 Ampères est grillé</li> <li>4. Fusible de 2 Ampères est grillé</li> <li>5. Fils lâches</li> <li>6. Les piles ne sont chargent pas</li> <li>7. Piles usées</li> <li>8. Chargeur en panne</li> </ol>	<ol style="list-style-type: none"> <li>1. Mettre le sectionneur sur la position « ON ».</li> <li>2. Remplacez l'interrupteur.</li> <li>3. Remplacez le fusible.</li> <li>4. Remplacez le fusible.</li> <li>5. Assurez-vous que le câble est correctement branché.</li> <li>6. Assurez-vous que la source d'alimentation de 110 volts atteint le contrôle (toutes les prises sont branchées).</li> <li>7. Remplacez les piles.</li> <li>8. Remplacez le fusible Remplacez le chargeur</li> </ol>
L'élèveateur ne baisse pas	<ol style="list-style-type: none"> <li>1. Fusible de vitesse déclenché</li> </ol>	<ol style="list-style-type: none"> <li>1. Levez l'élèveateur pour dégager le fusible de vitesse, puis appuyez lentement sur la poignée d'abaissement.</li> </ol>

## Objectif

Cette procédure établit les exigences minimales pour le verrouillage d'énergie pouvant blesser des personnes par manipulation d'un pont en attente de réparation ou ayant été réparé. Tous les employés devront se conformer à cette procédure.

## Responsabilité

Chaque employé ainsi que le personnel de réparation envoyé par des sociétés externes (c.-à-d. installateurs agréés de Rotary, entrepreneurs, etc.) sont tenus de respecter cette procédure. Tous les employés doivent avoir reçu du propriétaire/directeur de l'installation des indications sur la signification de sécurité de la procédure de verrouillage. Chaque nouvel employé ou employé transféré ainsi que la visite du personnel de service venant de l'extérieur devra être instruit par le propriétaire/gestionnaire (ou délégué assigné) dans le but et l'utilisation de la procédure de verrouillage.

## Préparation

Les employés autorisés à effectuer le verrouillage doivent assurer qu'un dispositif d'isolation d'énergie approprié (i.e. disjoncteur, fusible, sectionneur, etc.) est identifié pour le verrouillage de l'élévateur. D'autres dispositifs de ce genre pour d'autres équipements peuvent être situés à proximité du dispositif approprié d'isolement de l'énergie. Si l'identité du dispositif n'est pas claire, voir le directeur d'atelier pour résoudre ce problème. Assurez-vous que les autorisations correctes sont reçues avant d'entreprendre la procédure de verrouillage.

## Déroulement de la procédure de verrouillage

- 1) Notifiez tous les employés affectés qu'un verrouillage va avoir lieu et expliquez la raison.
- 2) Déchargez l'élévateur en question. Arrêtez l'élévateur et vérifiez que l'interrupteur est sur « OFF » s'il y en a un sur l'élévateur.
- 3) La personne autorisée au verrouillage fait fonctionner le dispositif d'isolement d'énergie principal, ce qui met l'élévateur en question hors tension.
  - Si c'est un dispositif verrouillable, la personne autorisée pour le verrouillage place le cadenas désigné sur le dispositif afin d'empêcher sa réactivation involontaire. Une étiquette appropriée sera adjointe, indiquant le nom de la personne, de dimension d'au moins 3" x 6" (76 x 152mm), de couleur facilement repérable, et signalant de ne pas faire fonctionner le dispositif ni retirer l'étiquette.
  - Si ce dispositif est un disjoncteur ou un fusible impossible à verrouiller, remplacez par un appareil « fantôme » et étiquettez comme il est expliqué ci-dessus.
- 4) Essayez de faire fonctionner l'élévateur pour vous assurer que le verrouillage fonctionne. Ne pas oublier de remettre tous les interrupteurs sur la position « OFF » position.
- 5) L'équipement est à présent verrouillé et prêt pour l'entretien ou les réparations requis.

## Remise en service de l'équipement

- 1) Assurez-vous que le travail sur l'élévateur est terminé et que la zone est libre d'outils, de véhicules et de personnel.
- 2) La personne autorisée peut maintenant déverrouiller (le disjoncteur ou fusible provisoire) et retirer l'étiquette, puis activer le dispositif d'isolation d'énergie afin que l'élévateur puisse être remis en fonction.

## Règles d'utilisation de la procédure de verrouillage

Utiliser la procédure de verrouillage pour effectuer une réparation ou une manipulation d'entretien, et attendre avant d'effectuer la réparation si une manipulation dans l'immédiat peut engendrer un risque de blessure ou dans toute situation où une manipulation involontaire peut blesser des personnes. Aucune tentative de fonctionnement de l'élévateur ne doit être accomplie lorsque le dispositif d'isolation d'énergie est verrouillé.

APPROUVÉS APPROUVES		
Article	Capacité	Numéro de pièce
Adaptateur de camion (pour l'adaptateur rabattable)	2500 livres. (1134 kg)	FJ6115
Adaptateur de camion (pour l'adaptateur rabattable)	2500 livres. (1134 kg)	FJ6133
Adaptateur mini-fourgon (pour l'adaptateur rabattable)	1750 livres. (794 kg)	FJ6137
Adaptateur de tampon en polymère (pour l'adaptateur rabattable)	2500 livres. (1134 kg)	FJ6138
Adaptateur de tampon en polymère à haut niveau	2500 livres. (1134 kg)	FJ6139
Bloc Adaptateur 1" (25 mm)	2500 livres. (1134 kg)	FJ6190
Adaptateur en caoutchouc pour : SPOA7/7LC/9, SPO9	2250 livres. (1134 kg)	FJ6159
Adaptateur en caoutchouc pour : SPOA10, SPO10	2500 livres. (1134 kg)	FJ6182
Adaptateur pour : SPOA10, SPO10	2500 livres. (1134 kg)	FJ6191
Extension de l'adaptateur 3-1/2" (89 mm)	2500 livres. (1134 kg)	FJ7880
Extension de l'adaptateur 5" (127 mm)	2500 livres. (1134 kg)	FJ7880
Boîte d'utilisation air/électrique		FA5911
Boîte d'utilisation air/électrique sans FRL		FA5910
Filtre/régulateur/lubrificateur (FRL)		FA5166

## REMARQUES

## REMARQUES

## REMARQUES

## Certificat de Conformité

Rotary Lift est autorisé à appliquer ETL & cETL Listing  
Marques/étiquettes à ce moteur à courant alternatif.  
Autorisation : ETL Rapport No. J98007541-003, FAM. Ce test ETL  
certifie que ce moteur à courant alternatif conforme à la norme  
Underwriters Laboratories, Inc. standard ANSI/UL 201 & CSA  
standard C22.2 No. 68.



SV0021 B Révision 5/2/14

Des opérateurs formés et un entretien régulier assureront  
un rendement satisfaisant de votre Rotary Lift.

Pièces de rechange : Voir dans les documents des installateurs la fiche de dépannage de  
pièces détachées. Commander les pièces de rechange Rotary originales chez le  
plus proche revendeur agréé de pièces détachées.

Assistance entretien : Contacter un revendeur Rotary local.

Si une aide supplémentaire est nécessaire, contacter Rotary Lift à l'un des numéros de  
téléphone listés ci-dessous.

### Siège social mondial de Rotary

2700 Lanier Drive  
Madison, IN 47250, États-Unis  
[www.rotarylif.com](http://www.rotarylif.com)

### Coordonnées pour l'Amérique du Nord

Soutien technique :

Tél. 800.445.5438  
Télé. 800.578.5438  
e [userlink@rotarylif.com](mailto:userlink@rotarylif.com)

Ventes : Tél. 800.640.5438

Télé. 800.578.5438  
e [userlink@rotarylif.com](mailto:userlink@rotarylif.com)

### Coordonnées pour partout dans le monde

Siège social mondial au États-Unis : 1.812.273.1622  
Canada : 1.905.812.9920  
Siège social européen/Allemagne : +49.771.9233.0  
Royaume-Uni : +44.178.747.7711  
Australasie : +60.3.7660.0285  
Amérique latine/Caraïbes : +54.3488.431.608  
Moyen Orient/Afrique du Nord : +49.771.9233.0



©Rotary®,

Imprimé aux États-Unis, tous droits réservés. Sauf sur indication contraire ROTARY, et toutes les autres marques de commerce sont la propriété de Dover Corporation et ses sociétés affiliées.